

# Dimplex®

# Optimyst®

## OPERATING INSTRUCTION MANUAL

### Models:

Juneau Optimyst JUN-RGB-EU

Juneau XL Optimyst JUN-XL-RGB-EU

Cassette L Pebble Optimyst CASL10P-RGB-EU

---

These instructions should be read carefully and retained for future use. Note also the information presented on the appliance.

GB

DE

NL

FR

IT

PL

EN: This product is only suitable for well insulated rooms or occasional use. DE: Dieses Produkt ist nur für gut isolierte Bereiche oder gelegentliche Verwendung geeignet. FR: Ce produit convient uniquement à des endroits bien isolés ou pour un usage occasionnel. IT: Questo prodotto è adatto solo per spazi ben isolati o per uso occasionale. ES: Este producto sólo es adecuado para espacios bien aislados o un uso ocasional. NL: Dit product is uitsluitend geschikt voor goed geïsoleerde ruimten of voor sporadisch gebruik. PL: Produkt ten jest odpowiedni wyłącznie do dobrze odizolowanych miejsc lub do okazjonalnego użytku. NO: Dette produktet egner seg kun for godt isolerte rom eller sporadisk bruk. RO: Acest produs este adecvat exclusiv spațiilor bine ventilate sau utilizării ocazionale. CZ: Tento výrobek je vhodný pouze do dobře izolovaných prostor nebo k příležitostnému použití. DK: Dette produkt er kun egnet til velisolerede rum eller lejlighedsvis brug. PT: Este produto somente é adequado para espaços bem isolados ou uso ocasional. SE: Denna produkt är endast avsedd för välisolerade utrymmen eller tillfällig användning. FI: Tämä tuote soveltuu ainoastaan hyvin eristettyihin tiloihin tai satunnaiseen käyttöön. SK: Tento výrobok je vhodný len pre dobre izolované priestory alebo na občasné použitie. SI: Ta izdelek je primeren le za dobro izolirane prostore ali za občasno uporabo. HR: Ovaj proizvod je pogodan samo za dobro izolirane prostore ili povremenu upotrebu. HU: Ez a termék csak jól szigetelt terekhez vagy eseti használatra alkalmas



This product complies with all the required Product Safety, Electromagnetic Compatibility and Environmental Standards. This product is fully compliant with the LVD, EMC, RoHS and Eco Design Directives.

GB .....	3
DE.....	11
NL.....	19
FR .....	27
IT.....	35
PL .....	43

## IMPORTANT INFORMATION

Please read this information guide carefully to be able to safely install, use and maintain your product.

Failure to follow these instructions may cause injury and/or damage and may invalidate your guarantee.

When using electrical appliances, basic precautions should always be followed to reduce the risk of fire, electrical shock and injury to persons, including the following:

- If the appliance is damaged, check with the supplier before installation and operation.
- Do not use this appliance if it has been dropped.
- Do not use outdoors.
- Do not use in the immediate surroundings of a bath, shower or swimming pool.
- Do not locate the appliance immediately below a fixed socket outlet or connection box.
- Use this appliance on a horizontal and stable surface.

This appliance can be used by children aged from 8 years and above and persons with reduced physical, sensory or mental capabilities or lack of experience and knowledge if they have been given supervision or instruction concerning use of the appliance in a safe way and understand the hazards involved. Children shall not play with the appliance. Cleaning and user maintenance shall not be made by children without supervision.

Children aged from 3 years and less than 8 years shall only switch on/off the appliance provided that it has been placed or installed in its intended normal operating position and they have been given supervision or instruction concerning use of the appliance in a safe way and understand the hazards involved. Children aged from 3 years and less than 8 years shall not plug in, regulate and clean the appliance or perform user maintenance.

Children of less than 3 years should be kept away unless continuously supervised.

**CAUTION:** Some parts of this product can become very hot and cause burns. Particular attention has to be given where children and vulnerable people are present.

Although this appliance complies with safety standards, we do not recommend its use on deep pile carpets or on long hair type of rugs. Ensure that loose combustible materials such as pillows, bedding, papers, clothes & curtains are kept at least 1m away from the appliance mist outlet.

The appliance must be positioned so that the plug is accessible. In the event of a fault unplug the appliance. Unplug the appliance when not required for long periods.

If the supply cord is damaged it must be replaced by the manufacturer or service agent or a similarly qualified person in order to avoid a hazard. Keep the supply cord away from the front of the appliance.

**WARNING:** This appliance must be earthed.

**WARNING:** In order to avoid overheating, do not cover the appliance. Do not place material or garments on the appliance, or obstruct the circulation around the appliance.

The appliance carries a DO NOT COVER warning symbol. 

**WARNING:** Risk of fire - We do not recommend the use of this appliance connected through an extension lead or any external switching device such as a plug in timer or remote control plug in adaptor. All heating appliances draw high current through the mains supply and any weakness in the design, connections or components in these devices can easily result in overheating of the connection points resulting in melting, distortion and even the risk of fire!

**WARNING:** This appliance is not equipped with a device to control the room temperature. Do not use this appliance in small rooms when they are occupied by persons not capable of leaving the room on their own, unless constant supervision is provided.

**WARNING: KEEP BATTERIES OUT OF REACH OF CHILDREN**

1. Swallowing may lead to serious injury in as little as 2 hours or death, due to chemical burns and potential perforation of the oesophagus.
2. If you think batteries might have been swallowed or placed inside any part of the body seek immediate medical attention
3. Examine devices and make sure the battery compartment is correctly secured, e.g. that the screw or other mechanical fastener is tightened. Do not use if the compartment is not secure.
4. Dispose of used button batteries immediately and safely. Flat batteries can still be dangerous.

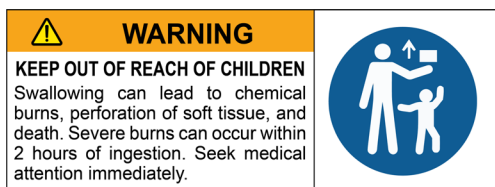

**CAUTION:** No obvious symptoms

Unfortunately, it is not obvious when a button or coin battery is stuck in a child's oesophagus (food pipe). There are no specific symptoms associated with this. The child might:

- cough, gag or drool a lot;
- appear to have a stomach upset or a virus;
- be sick;
- point to their throat or stomach;
- have a pain in their abdomen, chest or throat;
- be tired or lethargic;
- be quieter or more clingy than usual or otherwise "not themselves";
- lose their appetite or have a reduced appetite; and
- does not want to eat solid food/be unable to eat solid food.

These sorts of symptoms vary or fluctuate, with the pain increasing and then subsiding.

A specific symptom to button and coin battery ingestion is vomiting fresh (bright red) blood. If the child does this seek immediate medical help.

The lack of clear symptoms is why it is important to be vigilant with "flat" or spare button or coin batteries in the home and the products that contain them.

## GENERAL INFORMATION

- The appliance is a flame effect only and is designed to be built into a wall, surround or structure.
- This appliance requires regular cleaning and maintenance. Please refer to the Maintenance section for details.
- Unpack the appliance carefully and retain the packaging for possible future use.
- Please note: Used in an environment where background noise is very low, it may be possible to hear a sound which is related to the operation of the flame effect. This is normal and should not be a cause for concern.
- This appliance must be installed on a horizontal and stable surface. Once installed, never move this appliance or lay on its back, without draining the water from sump and water tank.
- This appliance uses sound (beeps) and lighting (LED blinks) to advise you of errors. Please see troubleshooting guide for further advice.

## WATER QUALITY & CLEANING

This product contains and utilises water as an aspect of its operation. The adherence to the cleaning requirement as detailed within the instructions is necessary to ensure that risk/s through bacterial proliferation are minimised.

All internal components of Optimyst that are in contact with water, feature antimicrobial technology, that inhibits the growth of a wide range of bacteria by up to 99.99%. The product protection is effective for the useful lifetime of the product. Its performance has been independently tested to ISO 22196 standard.

- Normal clean tap water should be used in this appliance.
- In areas with hard water, a water softener (decalcifier) is recommended and more frequent cleaning and maintenance may be required.
- Unfiltered water supplied from a well or any other unmonitored supply is not recommended.
- Do not drink the water from the sump or from the water tank(s).
- The water tank, sump, sump lid, tank cap and air filters must be cleaned once every week, particularly in hard water areas. This is to remove dirt and prevent build up of limescale which could damage the product.
- Ensure any soap/cleaning detergents if used are rinsed off fully to remove any residue before reusing parts. Do not use any harsh or corrosive chemicals for cleaning as these could damage the parts.
- If you intend not using the appliance for longer than a week, drain the water from sump and water tank and dry the sump.

Technical Information, Model No: JUN-RGB-EU, JUNXL-RGB-EU, CASL10P-RGB-EU				
Heat Output		230V	240V	
Nominal Heat Output	$P_{Nom}$	0.24	0.26	kW
Minimum Heat Output	$P_{min}$	0.24	0.26	kW
Maximum Continuous Heat Output	$P_{max}$	0.24	0.26	kW
Auxiliary Electricity Consumption	-	-	-	-
In Standby Mode	$P_{Nom}$	0.46	0.48	W
No room temperature control				

## INSTALLATION INSTRUCTIONS

This section describes how to install and set up your fire.

### BEFORE YOU START:

- Ensure that all packing items are removed (read any warning labels carefully) and retain all packing for possible future use.
- Before connecting the appliance, check that the supply voltage is the same as that stated on the appliance.
- Ensure that the appliance is installed on a level surface.
- Make sure the appliance is switched OFF for installation.

### CONNECTIONS REQUIRED IN ADVANCE OF INSTALLATION

#### ELECTRICAL CONNECTION

Plug the fire into a 16amp 230/240 Volt outlet located within 1m of the product. Be sure to have access to the plug after installation to allow for disconnection. Ensure that the supply cable exits at the back of the fire to suit your supply socket location and is not trapped under the fire such that it might cause it to be damaged.

#### BUILDING THE PRODUCT SURROUND/ENCLOSURE

This product can be built into a wall, surround or structure. Please take note of the product dimensions (Fig.1) and build your wall, surround or structure accordingly. Suitable clearance should be provided to allow the product to be installed easily.

You are required to leave a minimum of 400mm from the base of the fuel bed to any shelf/enclosure above the product (Fig 2). This will allow enough space above the product to allow the flame effect to form fully and not to be obstructed. When determining a location for the product, ensure that the unit will not be susceptible to drafts, vents, ceiling fans and other air currents. Similar to a candle, large movements of air will affect the unit's ability to create and maintain the flame effect. If the desired location is susceptible to significant air movement, i.e. air vents, the different installation options illustrated in (Fig 2) can be used.

#### VENTILATION

This product needs free ventilation from underneath to operate correctly (Fig 3). There are slots on the underside and side walls of the product and along the drawer front to allow this free air through the product (Fig 2). The free ventilation helps keep the electronic components cool and allows the mist to rise and leave the product. Please take note of the requirement for ventilation around the product and ensure that vents are not blocked. If fitting into a surround/enclosure ensure that there is a ventilation gap to allow a clear path for the air to get into the product (210cm<sup>2</sup>, Fig 3).

#### INSTALLING THE PRODUCT INTO SURROUND/ENCLOSURE

Once your enclosure has been built to the required dimensions and the electrical connection has been installed, follow the steps below to install your product.

1. Sit the product on the constructed base, ensuring the cable is accessible and not caught under the product.
2. Ensure the product is at the correct height to suit the installation and ensure it is adequately level.
3. Once the product is at the correct height and is level, centre the product within the opening.
4. With the product in its final position, unscrew the fuel bed and carefully lift off to remove (Fig 4). The fuelbed should be lifted by holding the metal tray the logs are fixed on, not by lifting the top logs as this could damage them.
5. Using fixing screw pack provided, screw fix the product into position through the fixing holes in the base to ensure it can't tip over when the drawer is opened (Fig 5).
6. Carefully place the fuelbed back in position, lifting by the metal tray and screw fix to secure.
7. The power cord is on the back of the product. Please take note of this when constructing the surround/enclosure (Fig 1).

#### MANUAL CONTROLS (TETHERED RECEIVER UNIT)

The product is fitted with manual controls on a tethered receiver unit, which must be connected to operate the product. This also acts as the receiver unit for the remote control operation. The manual controls are located under the log on

the right hand corner of the fuelbed (Fig 6). Particular care should be given after installation to ensure the receiver jack is fully connected to ensure the product functions correctly (Fig 7).

## COMMISSIONING/INITIAL PRODUCT START-UP

### FILLING THE WATER TANK

Before powering on the product for the first time, ensure that a full water tank has been placed on the product. Open the drawer and remove the water tank from its location on top of the sump (Fig 8) and open it by unscrewing the orange cap (Fig 9). The tank should be filled with clean tap water only - Refer to WATER QUALITY & CLEANING for more details. When the tank is replaced on top of the sump, it will take about one minute for the tank to empty into the sump. Allow the sump to fill fully before switching on the product. Once filling is complete, the tank can be refilled and replaced on top of the sump. This will allow for the maximum capacity of water to be stored in the product. Close the drawer when filled.

## OPERATING THE PRODUCT

This section describes how to activate your fire using either the manual controls and remote control.

### MAINS SWITCH

Open the drawer to access the control panel. The mains switch is located on the module and controls the electricity to the appliance (Fig 10A).

Note: This switch must be in the 'ON' ( I ) position for each appliance to operate.

### MANUAL CONTROLS

Manual controls are discretely hidden under the log on the right hand corner of the fuel bed. To access simply lift off the log (Fig 6).



### REMOTE CONTROL

The remote control is supplied with 2x CR2032 batteries already fitted. Pull both tabs from the rear cover to engage the batteries (Fig 11) and allow remote operation.

Note: The tethered receiver must be fitted to the product for remote control operation.

### PAIRING THE REMOTE CONTROL

The remote control has wireless Bluetooth technology and needs to be paired to the receiver. This can be done by following the steps below.

1. Open the drawer and press the rocker switch to the on (I) position.
2. Press the  button on the control panel (Fig 10B); the product will turn on.
3. Press the  button on the control panel (Fig 10B), the LED's will start to slowly blink on and off.
4. Press the  button on the remote control; the product LEDs will flash quickly five times and the product will then automatically switch off. The remote control is now paired to the product and can be used to switch it back on.

### TO REPLACE THE BATTERIES

1. Remove battery cover of the remote control using a Philips screwdriver (Fig 12).
2. Correctly install two 3 Volt (CR2032 or similar) battery in the battery holder with the + side facing up .
3. Secure the battery cover using the previously removed screw.







Batteries must be recycled or disposed of properly.





Check with your Local Authority or Retailer for recycling advice in your area .

Frequency band(s) this product operates in: 2.4GHz



Maximum radio-frequency power transmitter in the frequency band(s) this product operates in: 8.23dBm

### CREATING YOUR PERFECT OPTIMYST EFFECT

With Optimyst technology you can create a flame effect that is unique to you. First ensure the appliance is on by pressing the main switch to I (Fig 10). To turn on the flames press the  button on the manual controls. If using the remote, press the ENTER button to activate and use the  or  buttons to navigate to the  icon and press ENTER to select.

**FLAME COLOUR:** There are 6 colour themes to chose from. To adjust the flame colour, navigate to colour icon  on the remote and press enter. Use  or  to toggle between options 1 to 6 flame themes and ENTER to select. On the manual controls press the  repeatedly to cycle through the colours.



TIP: Orange is the go to colour for a traditional authentic look, but when it is time for a celebration switch to the Prism theme that cycles through a rainbow of colours. In summer time blue is both cooling and calm, whilst green always draws attention at Halloween.

**FLAME INTENSITY:** You can adjust the flame intensity by selecting  and press ENTER to adjust. There are 6 levels to choose from, press ▽ or ▲ to adjust intensity, F1 being the lowest setting and F6 being the highest setting. On the manual controls press the  and  buttons to adjust the flame to your desired level. Please give the flame generator time to react to the changes you make.











TIP: Lower levels give a gentle slow flame, higher levels a faster fuller flame.

**FLAME BRIGHTNESS:** During spring and summer when the days are longer you may need to increase the brightness of the flame to make it more vivid. Select the brightness icon  on the remote and press enter. Use ▽ or ▲ to adjust brightness options 1 to 6 and ENTER to select.

TIP: depending on the lighting, surrounding décor colours and airflow in the room, making adjustments the flame intensity, colour and brightness can make a real difference to you look and feel of this fireplace.

**SOUND:** For authenticity you can add the sound of crackling logs to the flame effect. Select the  icon on the remote to adjust the sound level by pressing ▽ or ▲ followed by ENTER to select. On the manual controls the  button turns the sound on/off.

Once you have made your adjustments to both the flame height and crackling sound, the appliance will keep these settings even if you power off the appliance by either the on/standby button or by the main switch. The next time you switch on the appliance, it will start up as normal, wait 45 seconds for the flames to start and then revert to the adjusted settings.

<b>MANUAL &amp; REMOTE CONTROL OPTIONS</b>		
	Standby	Press to turn on the unit or to put it into standby mode. There is a brief delay after pressing this button before the unit turns on. Note: When the unit is turned on there is a 45 second warm up sequence before the flame effect starts.
	Increase Flame	Press repeatedly (or press and hold) to increase flame intensity. The unit will emit an audible beep when max level reached.
	Decrease Flame	Press repeatedly (or press and hold) to decrease flame intensity. The unit will emit an audible beep when min level reached.
	Flame Theme	Press repeatedly to cycle through the different Flame themes below: 1 - Natural Flame 2 - Blue 3 - Violet 4 - Red 5 - Aquamarine 6 - Prism Mode - the flames will cycle through the different colours.
	Volume and crackle sound (Manual controls)	Press to turn the sound ON/OFF
	Increase Volume (Remote)	Press repeatedly (or press and hold) to increase the volume level of the crackling sound effect.
	Decrease Volume (Remote)	Press repeatedly (or press and hold) to decrease the volume level of the crackling sound effect.
	Brightness	Press repeatedly to cycle the Flame brightness settings: B1 - Brightness level 1 B2 - Brightness level 2 B3 - Brightness level 3 B4 - Brightness level 4 B5 - Brightness level 5 B6 - Pulsating effect
	Timer	Press repeatedly to set the duration of the timer. The fireplace goes into standby after the time has elapsed. The timer can be set for 1 hour (1 presses), 2 hour (2 presses) and Timer OFF (3 presses).
	Bluetooth	Press this button for pairing remote handset - refer to 'PAIRING THE REMOTE CONTROL'.

## FLAME CONNECT APP

The fireplace is capable of being controlled using the Flame Connect App for mobile devices. This is available to download to your device from Google Play or Apple App stores. Follow the on screen instructions for set-up.

NOTE: The fireplace will not operate using the provided remote control when the app is open on a mobile device.



## NOZZLE INSERTS

Nozzle inserts have been supplied and fitted into the nozzle opening. These are used to alter the profile of the flame effect but can be removed if a different flame profile is preferred. To remove, lift up the 2 small D shaped tabs to loosen the insert, then it can be pulled out.

Alternative blocking inserts have also been supplied to block off sections of the flame. To fit them, first remove the existing inserts. Break the blocking inserts to the required length and place in the nozzle opening in the desired location. Ensure the inserts are orientated correctly before pushing down to snap into position. See Fig 13 for further details.

## LOW WATER / REFILLING THE WATER TANKS

When the water tanks have emptied and the water level in the product is getting low, the product will flash its LEDs twice and beep twice. The product will operate for a further 15 minutes before beeping once and switching into low water mode. For products being operated with the LED log fuel bed, only the fuel bed will remain illuminated while in low water mode. At this point, the product can either be switched into stand-by mode using the remote control or Bluetooth receiver or the product can be refilled with water. Refilling the product with water will cause the product to restart automatically.

To refill the tank, remove the fuel bed and remove the water tank from its position on top of the sump. Refill the water tank using filtered/decalcified water only. The tank can then be replaced on top of the sump. If the product was not switched into stand-by mode after experiencing low water, the product will restart automatically after about 20 seconds of refilling.

## MAINTENANCE

### GENERAL TIPS

Only use clean tap water in this appliance. Refer to Water Quality & Cleaning section for details.

Always ensure that the appliance is sitting on a level surface.

If you intend not using the appliance for longer than a week, remove and empty the sump and water tank.

Once installed, never move this appliance or lay on its back, without draining the water from sump.

### CLEANING

**WARNING:** Always press Switch 'A' to the 'OFF' (0) position (Fig 10A) and disconnect from the power supply before cleaning the fire.

We recommend cleaning the following components once every week, particularly in hard water areas:

Tank cap and seal (Fig 9), Nozzle (Fig 16), Transducer (Fig 17), Sump (Fig 18) & Air filter (Fig 19).

For general cleaning use a soft clean duster – never use abrasive cleaners.

To remove any accumulation of dust or fluff, the soft brush attachment of a vacuum cleaner should occasionally be used.

### SUMP

1. Open the drawer & press switch 'A' to the 'OFF' (0) position (Fig 10A)
2. Remove the water tank from its position on top of the sump.
3. Disconnect the electrical connector to the transducers, located on the right side of the sump. (Fig 14).
4. There are two orange clips holding down the nozzle on the sump; one on the left and one on the right hand side of the nozzle. On the left side, press in the clip with one hand and with the other lift the nozzle out of the clip. Repeat this for the right side (Fig 15). The nozzle can now be lifted up and placed aside (Fig 16).
5. Gently lift up the sump (Fig 18), taking care to keep it level so as not to spill any water. Sit the sump in the sink.
6. Carefully empty the sump into the sink taking note that the transducer (Fig 17) is held in place by a retaining clip.
7. Put a small amount of washing up liquid into the sump, and using a soft brush, gently clean all surfaces in the sump and gently clean the transducer including the cone and metal discs located in the top grooved surface.
8. When cleaned, thoroughly rinse the sump with clean water to remove all traces of washing up liquid.
9. Clean the nozzle with a soft brush and flush out thoroughly with water.
10. Reverse the above steps 1 – 6 to reassemble.



## TRANSDUCER

The transducer is a consumable item and may need to be replaced through time, depending on its usage. Replacement transducers can be purchased from our your dealer. The transducer is fixed in the sump with a plastic clip (Fig 17).

If you need to replace your transducer:

1. Follow the steps 1-5 in the CLEANING - Sump section under 'Maintenance' to gain access to the transducer.
2. Press the clip back and lift the transducer upwards out of its holder.
3. Place the new transducer into the sump, ensuring the its cable does not sit over the cone.
4. Reverse the above steps to reassemble the nozzle and sump.

## AIR FILTER

1. Open the drawer to access the air filter at the rear of the module.
2. Gently slide the air filter upwards out of its plastic holder. (Fig 19)
3. Gently rinse with water in the sink and dry with fabric towel.
4. Replace the filter making sure that the coarse black filter is facing outwards.
5. Replace the fuel bed.

## TROUBLESHOOTING

The product has been designed to highlight particular errors by flashing the on board LED lights. The lights will flash a number of times corresponding to the error that is occurring. Please see the table below for the explanation of the errors.

Symptom	Cause	Corrective Action
Product will not operate.	Electrical connection issue Product not switched on	Ensure product has working electrical connection. Ensure mains rocker switch on (Fig 10A)
Product will not operate. The LED fuel bed only operates.	Low water reading Product is not level	Refill the water tank(s) of the product. See "Filling the Water Tanks" above. Ensure the product is level by checking the on-board level.
LEDs blink twice and product beeps twice	Product is approaching low water	Refill the water tank(s) of the product. See "Filling the Water Tanks" above.
Product will not operate. LEDs continuously blink twice every 8 seconds	Low water reading	Refill the water tank(s) of the product. See "Filling the Water Tanks" above.
Product will not operate. LEDs continuously blink three times every 8 seconds	Time from max level to min level is too short. Conflicting water level readings (min and max level being read at the same time.)	Ensure there are no leaks in the sump. Ensure that the floats are moving freely within the sump. Ensure the product is level.
Product will not operate. LEDs continuously blink four times every 8 seconds	Fill time from min to max level has been exceeded	Refill the water tank(s) of the product. See "Filling the Water Tanks" above.
Product will not operate. LEDs continuously blink once every 8 seconds	Overflow Detection	Switch off the product and the water supply. Contact your dealer for assistance.
Little or No Mist Generation	Transducer not operating correctly Transducer is dirty Transducer is not sitting correctly in sump Fan is obstructed or blocked Nozzle is not on sump correctly Nozzle is blocked	Check operation of transducer Clean sump and transducer thoroughly Switch off product, take nozzle off sump and ensure transducer is fitted in sump correctly Remove air filter and clean. Ensure it is placed back in product correctly. Ensure Nozzle is sitting on sump correctly Clean sump, transducer and nozzle thoroughly

The flame effect has too much smoke.	Flame effect setting is too high	Turn down the flame effect. Give the product time to adjust to the new setting
Bluetooth Receiver stops working	Loose connection	Check connection to the receiver (Fig 7)
Remote Control stops working	Bluetooth range issue	Check positioning of Bluetooth Receiver. Ensure it is not encased in metal or concrete.
	Bluetooth Receiver connection is loose	Check connection to the receiver (Fig 7)
	Remote control batteries need replacing	Replace with new batteries of same type.

## ADDITIONAL INFORMATION

### AFTER SALES SERVICE

Your product is guaranteed for two years from the date of purchase. Within this period, we undertake to repair or exchange this product free of charge (excluding transducer discs & subject to availability) provided it has been installed and operated in accordance with these instructions. Your rights under this guarantee are additional to your statutory rights, which in turn are not affected by this guarantee.

For initial help and support, first contact the retailer from whom the appliance was bought. Please ensure that you have the model reference and serial number of the appliance when making enquiries. These numbers are available on the appliance rating label (See Fig 10A).

For further details please visit [www.dimplexfires.com](http://www.dimplexfires.com)

### RECYCLING



At the end of the electrical products useful life it should not be disposed of with household waste. Please recycle where facilities exist. Check with your Local Authority or retailer for recycling advice in your area.

## PATENT / PATENT APPLICATION

Products within the Optimyst range are protected by one or more of the following patents and patent applications:

Great Britain GB2460259B, GB2475794B, GB2418014, EP2029941, GB2436212, GB2402206B

United States US8413358, US8136276, US7967690, US8574086

Russia RU2434181

European EP2029941, EP2315976, EP1787063 (A1), EP2388527, EP2029941,

China CN101883953A, CN102105746A, CN101057105 (A), CN101438104

Australia AU2009248743A1, AU2007224634

Canada CA2725214, CA2579444, CA2645939

South Africa ZA2008/08702

Mexico MX2008011712

South Korea KR101364191

Japan JP5281417, JP5496291

Brazil BRP10708894

India 4122/KOLNP/2008

New Zealand NZ571900

## WICHTIGE INFORMATIONEN

Bitte lesen Sie diese Bedienungsanleitung sorgfältig durch, damit Sie Ihr Produkt sicher installieren, verwenden und warten können.

Die Nichtbeachtung dieser Bedienungsanleitung kann zu Verletzungen und/oder Schäden führen und die Garantie verfallen lassen.

Bei der Verwendung von elektrischen Geräten sollten immer die folgenden grundlegenden Vorsichtsmaßnahmen beachtet werden, um die Gefahr von Bränden, Stromschlägen und Verletzungen zu verringern:

- Wenn das Gerät beschädigt ist, wenden Sie sich bitte vor der Installation und Inbetriebnahme an den Lieferanten.
- Benutzen Sie das Heizgerät nicht, wenn es fallen gelassen wurde.
- Nicht im Freien verwenden.
- Benutzen Sie das Gerät nicht in unmittelbarer Nähe einer Badewanne, einer Dusche oder eines Schwimmbeckens.
- Platzieren Sie das Gerät nicht direkt unter einer fest installierten Steck- oder Anschlussdose.
- Achten Sie darauf, dass dieses Gerät während der Benutzung auf einer horizontalen und stabilen Fläche steht.

Dieses Gerät kann von Kindern ab 8 Jahren sowie von Personen mit eingeschränkten physischen, sensorischen oder mentalen Fähigkeiten oder Mangel an Erfahrung und Wissen benutzt werden, wenn sie beaufsichtigt werden oder Anweisungen zur sicheren Benutzung des Geräts erhalten haben und die damit verbundenen Gefahren verstehen. Kinder dürfen nicht mit dem Gerät spielen. Die Reinigung und Instandhaltung durch den Benutzer darf nicht von unbeaufsichtigten Kindern durchgeführt werden.

Kinder im Alter von 3 bis unter 8 Jahren dürfen das Gerät nur dann ein- und ausschalten, wenn es in der vorgesehenen normalen Betriebsposition aufgestellt oder installiert ist und sie beaufsichtigt werden oder Anweisungen zur sicheren Benutzung des Geräts erhalten haben und die damit verbundenen Gefahren verstehen. Kinder im Alter von 3 bis 8 Jahren dürfen das Gerät nicht anschließen, regulieren und reinigen oder eine Instandhaltung durchführen.

Kinder unter 3 Jahren sollten nicht unbeaufsichtigt in die Nähe des Heizgeräts gelassen werden.

**VORSICHT:** Einige Teile dieses Produkts können sehr heiß werden und Verbrennungen verursachen. Besondere Vorsicht ist geboten, wenn Kinder und gefährdete Personen anwesend sind.

Obwohl dieses Gerät den Sicherheitsnormen entspricht, empfehlen wir, es nicht auf hochflorigen Teppichen oder Vorlegern mit langen Fasern anzuwenden. Stellen Sie sicher, dass lose brennbare Materialien wie Kissen, Bettwäsche, Papier, Kleidung und Vorhänge mindestens 1 Meter von dem Sprühnebelausgang des Geräts entfernt gelagert werden.

Dieses Gerät muss so positioniert sein, dass der Stecker zugänglich ist. Trennen Sie das Gerät im Fall eines Defekts vom Stromnetz. Trennen Sie das Gerät vom Stromnetz, wenn Sie es für längere Zeit nicht verwenden.

Wenn das Netzkabel beschädigt ist, muss es vom Hersteller, seinem Kundendienst oder einer ähnlich qualifizierten Person ausgetauscht werden, um Gefahren zu vermeiden. Achten Sie darauf, dass das Netzkabel weit von der Vorderseite des Geräts entfernt ist.

**WARNUNG:** Dieses Gerät muss geerdet sein.

**WARNUNG:** Um eine Überhitzung zu vermeiden, darf das Gerät nicht abgedeckt werden. Platzieren Sie keine Materialien oder Kleidungsstücke auf dem Gerät und behindern Sie nicht die Luftzirkulation rund um das Gerät.

Das Gerät ist mit der Aufschrift DO NOT COVER (Nicht abdecken) gekennzeichnet.



**WARNUNG:** Brandgefahr – Wir raten davon ab, dieses Gerät zu verwenden, wenn es über ein Verlängerungskabel oder ein externes Schaltgerät wie einen steckbaren Timer oder einen ferngesteuerten steckbaren Adapter angeschlossen ist. Alle Heizgeräte beziehen viel Strom aus dem Stromnetz und alle Schwachstellen im Design, in den Verbindungen oder Bauteilen dieser Geräte können schnell zu einer Überhitzung der Anschlusspunkte sowie anschließend zu einem Schmelzen oder einer Verformung führen und sogar einen Brand auslösen!

**WARNUNG:** Dieses Gerät ist nicht mit einer Funktion zur Steuerung der Raumtemperatur ausgestattet. Verwenden Sie dieses Heizgerät nicht in kleinen Räumen, wenn sich dort Personen befinden, die den Raum nicht aus eigener Kraft verlassen können, außer es ist eine permanente Aufsicht gewährleistet.

**WARNUNG:** BEWAHREN SIE BATTERIEN AUSSERHALB DER REICHWEITE VON KINDERN AUF

1. Verschlucken kann aufgrund von Verätzungen und einer möglichen Perforation der Speiseröhre innerhalb von nur zwei Stunden zu ernstesten Verletzungen oder zum Tod führen.
2. Bitte suchen Sie unverzüglich einen Arzt auf, wenn Sie vermuten, dass Batterien verschluckt oder in eine Körperöffnung gesteckt wurden.
3. Überprüfen Sie die Geräte und vergewissern Sie sich, dass das Batteriefach ordnungsgemäß verschlossen ist, d. h. dass die Schraube festgezogen oder ein sonstiger mechanischer Verschluss geschlossen ist. Verwenden Sie das Gerät nicht, wenn das Batteriefach nicht sicher verschlossen ist.
4. Entsorgen Sie benutzte Knopfzellen unverzüglich und sicher. Leere Batterien können immer noch Gefahren bergen.

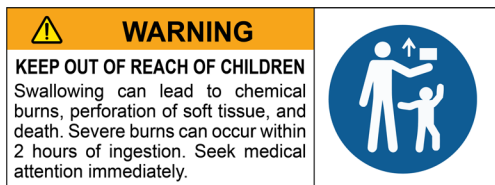

### **VORSICHT:** Keine offensichtlichen Symptome

Leider ist es nicht sofort offensichtlich, wenn eine Knopf-Batterie in der Speiseröhre eines Kindes feststeckt. Es gibt keine speziellen, hiermit assoziierten Symptome. Es kann sein, dass das Kind:

- stark hustet, würgt oder sabbert;
- scheinbar an einer Magenverstimmung oder einem Virusinfekt leidet;
- sich krank fühlt;
- auf seinen Hals oder den Magen zeigt;
- Bauch-, Brust- oder Halsschmerzen hat;
- müde oder lethargisch ist;
- ruhiger oder anhänglicher als sonst oder auf andere Art und Weise nicht „es selbst“ ist;
- keinen oder nur geringen Appetit hat; und
- keine feste Nahrung zu sich nehmen möchte oder kann.

Diese Art von Symptomen variieren oder wechseln sich ab, wobei der Schmerz zunächst zu- und anschließend wieder abnimmt. Ein spezielles Symptom für das Verschlucken einer Knopf-Batterie ist das Erbrechen von frischem (hellrotem) Blut. Wenn das Kind frisches Blut erbricht, holen Sie unverzüglich ärztliche Hilfe ein.

Aufgrund des Fehlens eindeutiger Symptome ist es wichtig, stets aufmerksam darauf zu achten, wo sich leere oder Ersatz-Knopf-Batterien sowie Produkte, die Knopf-Batterien enthalten, im Haushalt befinden.

## **ALLGEMEINE INFORMATIONEN**

- Das Gerät bietet nur einen Flammeneffekt und ist so konzipiert, dass es in eine Einfassung, Wand oder Struktur eingebaut werden kann.
- Dieses Gerät muss regelmäßig gereinigt und gewartet werden. Mehr Details darüber finden Sie im Abschnitt „Instandhaltung“.
- Packen Sie das Gerät vorsichtig aus und bewahren Sie die Verpackung für eine eventuelle weitere Benutzung auf.
- Hinweis: Bei der Verwendung in einer sehr ruhigen Umgebung kann es vorkommen, dass Geräusche ertönen, die mit dem Betrieb des Flammeneffekts verbunden sind. Das ist normal und stellt keinen Grund zur Sorge dar.
- Dieses Gerät muss auf einer horizontalen und stabilen Fläche installiert werden. Nach der Installation darf das Gerät nicht bewegt oder auf die Rückseite gelegt werden, damit kein Wasser aus dem Sammelbehälter oder Wassertank läuft.
- Dieses Gerät macht Sie mit Tönen (Signaltönen) und Licht (LED-Blinklichter) auf Fehler aufmerksam. Im Leitfaden für die Fehlerbehebung finden Sie weitere Tipps.

## **WASSERQUALITÄT & REINIGUNG**

Dieses Produkt enthält und nutzt im Rahmen seines Betriebs Wasser. Die in der Bedienungsanleitung aufgeführten Reinigungsanforderungen müssen eingehalten werden, um sicherzustellen, dass Risiken durch bakterielle Ausbreitung minimiert werden.

Alle innenliegenden Bestandteile von Optimyst sind in Kontakt mit Wasser und mit einer antimikrobiellen Technologie ausgestattet, die das Wachstum einer großen Bandbreite von Bakterien zu bis zu 99,99 % verhindert. Der Produktschutz gilt für die Nutzungsdauer des Produkts. Die Leistung wurde unabhängig gemäß der ISO-Norm 22196 getestet.

- Nutzen Sie normales, sauberes Leitungswasser für dieses Gerät.
- In Regionen mit hartem Wasser wird der Einsatz eines Wasserenthärter (Entkalkungsmittel) empfohlen. Außerdem können häufigere Reinigung und Instandhaltung erforderlich sein.
- Die Nutzung von ungefiltertem Wasser aus einem Brunnen oder einer anderen unbeaufsichtigten Quelle wird nicht empfohlen.
- Trinken Sie auf keinen Fall das Wasser aus dem Sammelbehälter oder dem/n Wassertank(s).
- Der Wassertank, der Sammelbehälter, der Deckel des Sammelbehälters, der Tankverschluss und die Luftfilter müssen einmal pro Woche gereinigt werden, insbesondere in Regionen mit hartem Wasser. Auf diese Weise wird Schmutz entfernt und die Ablagerung von Kalk verhindert, was andernfalls zu Schäden am Produkt führen könnte.
- Stellen Sie sicher, dass alle verwendeten Seifen/Reinigungsmittel vor der erneuten Nutzung der Bestandteile des Geräts vollständig abgespült werden, um alle Reststoffe zu entfernen. Nutzen Sie zum Reinigen keine aggressiven oder korrosiven Chemikalien, da diese Schäden an Bestandteilen des Produkts hervorrufen können.
- Wenn Sie das Gerät länger als eine Woche lang nicht benutzen möchten, entleeren Sie Sammelbehälter und Wassertank vollständig und trocknen Sie den Sammelbehälter.

Technische Informationen, Modellnr.: JUN-RGB-EU, JUNXL-RGB-EU, CASL10P-RGB-EU				
Wärmeleistung		230 V	240 V	
Nennwärmeleistung	P <sub>Nom</sub>	0,24	0,26	kW
Minimale Wärmeleistung	P <sub>min</sub>	0,24	0,26	kW
Maximale kontinuierliche Wärmeleistung	P <sub>max</sub>	0,24	0,26	kW
Nebenelektrizitätsverbrauch	-	-	-	-
Im Standby-Modus	P <sub>Nom</sub>	0,46	0,48	W
Keine Steuerung der Raumtemperatur				

## INSTALLATIONSANLEITUNG

In diesem Abschnitt wird die Installation und Einstellung Ihres Kamins beschrieben.

### BEVOR SIE BEGINNEN:

- Vergewissern Sie sich, dass alle Verpackungselemente entfernt sind (lesen Sie alle Warnhinweise aufmerksam durch) und bewahren Sie die gesamte Verpackung für eine spätere Nutzung auf.
- Prüfen Sie vor dem Anschließen des Geräts, ob die Versorgungsspannung mit der auf dem Gerät angegebenen übereinstimmt.
- Stellen Sie sicher, dass das Gerät auf einer ebenen Fläche installiert wird.
- Stellen Sie sicher, dass das Gerät bei seiner Installation ausgeschaltet ist.

### VOR DER INSTALLATION ERFORDERLICHE ANSCHLÜSSE

#### ELEKTRISCHER ANSCHLUSS

Schließen Sie den Kamin an einer Steckdose mit 16 Ampere 230/240 Volt an, die sich in einem Umkreis von 1 m des Produkts befindet. Achten Sie darauf, dass die Steckdose nach der Installation zugänglich ist, um die Verbindung wieder trennen zu können. Stellen Sie sicher, dass das Stromkabel an der Rückseite des Geräts austritt, damit es problemlos eingesteckt werden kann und nicht unter dem Gerät eingeklemmt ist, was zu Schäden führen könnte.

#### BAU DES RAHMENS/GEHÄUSES

Dieses Produkt kann in eine Wand, einen Rahmen oder eine Struktur eingebaut werden. Bitte beachten Sie die Produktmaße (Abb. 1) und bauen Sie die Einfassung, den Rahmen oder die Struktur dementsprechend auf. Ein angemessener Abstand sollte eingehalten werden, damit das Produkt problemlos installiert werden kann.

Sie müssen mindestens einen 400 mm Abstand zwischen der Basis des Brennstoffbetts und einem Regal/Gehäuse oberhalb des Produkts einhalten (Abb. 2). So haben Sie ausreichend Platz oberhalb des Produkts, damit sich der Flammeneffekt vollständig entfalten kann und nicht blockiert wird.

Bei der Bestimmung eines Standorts für das Produkt sollten Sie darauf achten, dass das Gerät weder Luftzügen, Lüftungen, Deckenventilatoren noch anderen Luftströmen ausgesetzt ist. Ähnlich wie bei einer Kerze beeinträchtigen starke Luftbewegungen die Fähigkeit des Geräts, den Flammeneffekt zu schaffen und zu erhalten. Wenn es an der gewünschten Stelle zu starken Luftbewegungen kommen kann, etwa durch Lüftungsschlitze, können verschiedene Installationsoptionen (wie in Abb. 2) angewandt werden.

#### BELÜFTUNG

Dieses Gerät benötigt ausreichend Belüftung (von unten), um ordnungsgemäß zu funktionieren. (Abb. 3). Einlassschächte befinden sich an der Unterseite sowie den Seitenwänden des Produkts und an der Vorderseite der Schublade, damit Luft frei durch das Produkt strömen kann (Abb. 2). Dieser freie Luftzug hilft den elektronischen Komponenten dabei abzukühlen und sorgt dafür, dass der Nebel aus dem Gerät entweichen kann. Bitte achten Sie auf die erforderliche Belüftung um das Produkt herum und stellen Sie sicher, dass Belüftungsöffnungen nicht blockiert sind. Stellen Sie beim Einschieben in eine Einfassung/ ein Gehäuse sicher, dass es eine Belüftungslücke gibt, damit Luft durch das Produkt strömen kann (210 cm<sup>2</sup>, Abb. 3).

#### INSTALLATION DES PRODUKTS IM RAHMEN/GEHÄUSE

Wenn Ihr Gehäuse dann die richtigen Abmessungen aufweist und alle Elektroarbeiten abgeschlossen sind, befolgen Sie diese Schritte, um Ihr Gerät zu installieren.

1. Setzen Sie das Produkt auf die Basis auf und stellen Sie sicher, dass alle Kabel zugänglich sind und sie sich nicht unter dem Gerät befinden.
2. Stellen Sie sicher, dass sich das Gerät auf der passenden Höhe befindet, und achten Sie darauf, dass es gerade steht.
3. Wenn sich das Gerät auf der korrekten Höhe befindet und gerade steht, zentrieren Sie das Gerät mit der Öffnung.
4. Wenn sich das Produkt in seiner endgültigen Position befindet, schrauben Sie das Brennstoffbett ab und entnehmen Sie es vorsichtig durch Hochheben (Abb. 4). Entnehmen Sie das Brennstoffbett durch Anheben des Metalleinschubs, auf dem die Holzscheite fixiert sind. Heben Sie nicht die oberen Holzscheite an, da dies zu Schäden führen könnte.
5. Schrauben Sie das Produkt mit dem mitgelieferten Schraubenset durch die Fixierungslöcher in der richtigen Position fest, damit es nicht umkippen kann, wenn die Schublade geöffnet wird (Abb. 5).
6. Setzen Sie das Brennstoffbett anschließend wieder vorsichtig ein, indem Sie es beim Metalleinschub anheben, und schrauben Sie es fest.
7. Das Stromkabel befindet sich an der Rückseite des Produkts. Bitte beachten Sie dies beim Aufbau des Rahmens/ Gehäuses (Abb. 1).

#### MANUELLE STEUERUNG (ANGESCHLOSSENER EMPFÄNGER)

Das Produkt ist mit einer manuellen Steuerung an einem angeschlossenen Empfänger ausgestattet, das verbunden werden

muss, um das Produkt zu betreiben. Dies dient ebenfalls als Empfangsgerät für den Betrieb der Fernbedienung. Die manuelle Steuerung befindet sich unter dem Holzscheid in der rechten Ecke des Brennstoffbetts (Abb. 6). Achten Sie nach der Installation darauf, dass der Stecker des Empfängers vollständig in der Steckdose steckt, damit das Produkt richtig funktioniert (Abb. 7).

## ERSTE INBETRIEBNAHME DES PRODUKTS

### FÜLLEN DES WASSERTANKS

Bevor Sie das Produkt zum ersten Mal einschalten, müssen Sie sicherstellen, dass es über einen vollen Wassertank verfügt. Öffnen Sie die Schublade und entnehmen Sie den Wassertank aus seiner Position über dem Sammelbehälter (Abb. 8). Öffnen Sie den Wassertank durch Abschrauben des orangefarbenen Deckels (Abb. 9). Der Tank sollte nur mit sauberem Leitungswasser gefüllt werden – mehr Details dazu erfahren Sie im Abschnitt WASSERQUALITÄT & REINIGUNG. Wenn Sie den Wassertank wieder auf dem Sammelbehälter platzieren, dauert es etwa eine Minute, bis sich der Tank in den Sammelbehälter entleert. Warten Sie, bis sich der Sammelbehälter vollständig gefüllt hat, bevor Sie das Produkt einschalten. Im Anschluss an die Füllung können Sie den Tank wieder auffüllen und auf dem Sammelbehälter platzieren. So lässt sich im Produkt die maximale Menge an Wasser aufbewahren. Schließen Sie die Schublade, wenn sie gefüllt ist.

## BEDIENUNG DES PRODUKTS

In diesem Abschnitt wird beschrieben, wie Sie Ihren Kamin entweder über manuelle oder Fernbedienung aktivieren.

### HAUPTSCHALTER

Öffnen Sie die Schublade, um Zugriff zum Bedienfeld zu erhalten. Der Hauptschalter befindet sich am Modul und steuert die Stromversorgung des Geräts (Abb. 10A).

Hinweis: Dieser Schalter muss bei jedem Gerät, das betrieben werden soll, in der „AN“-Position (I) stehen.

### MANUELLE STEUERUNG



Die manuellen Kontrollelemente befinden sich diskret unter dem Holzscheid in der rechten Ecke des Brennstoffbetts. Um darauf zuzugreifen, heben Sie den Holzscheid einfach an (Abb. 6).

### FERNBEDIENUNG

Die Fernbedienung wird mit 2 x CR2032-Batterien, die im Lieferumfang integriert sind, betrieben. Ziehen Sie an beiden Laschen der Abdeckung an der Rückseite, um die Batterien (Abb. 11) einzulegen und eine Fernbedienung zu ermöglichen. Hinweis: Der angeschlossene Empfänger muss für eine Fernbedienung im Produkt integriert sein.

### FERNBEDIENUNG KOPPELN

Die Fernbedienung verfügt über eine kabellose Bluetooth-Technologie und muss mit dem Empfänger gekoppelt werden. Befolgen Sie dafür die folgenden Schritte.

1. Schublade öffnen und den Kippschalter in die AN-Position (I) bringen.
2. -Taste auf dem Bedienfeld (Abb. 10B) drücken, das Produkt wird angeschaltet.
3. -Taste auf dem Bedienfeld (Abb. 10B) drücken, die LED beginnen langsam zu blinken.
4. -Taste auf der Fernbedienung drücken, die LED des Produkts blinken schnell fünfmal und das Produkt schaltet sich dann automatisch aus. Die Fernbedienung ist jetzt mit dem Produkt gekoppelt und kann zum Anschalten benutzt werden.

### BATTERIEN ENTFERNEN

1. Entfernen Sie die Batterieabdeckung der Fernbedienung mit einem Philips-Schraubenzieher (Abb. 12).
2. Setzen Sie die zwei 3-Volt-Batterien (CR2032 oder ähnliche) in das Batteriefach mit der +-Seite nach oben ein.
3. Verschließen Sie die Batterieabdeckung mit der zuvor entfernten Schraube.







Batterien sollten ordnungsgemäß recycelt oder entsorgt werden.





Erkundigen Sie sich bei Ihrer örtlichen Behörde oder einem Einzelhändler nach den Recyclingmöglichkeiten in Ihrer Region.

Frequenzband/Frequenzbänder: Dieses Produkt wird im 2.4 GHz-Frequenzband betrieben.



Maximum-Hochfrequenz-Leistungssender im Frequenzband, in dem dieses Produkt betrieben wird: 8,23 dBm.

### SO ERHALTEN SIE DEN GEWÜNSCHTEN FLAMMENEFFEKT

Mit der Optimyst-Technologie können Sie einen einzigartigen Flammeneffekt schaffen. Stellen Sie zuerst sicher, dass das Gerät angeschaltet ist, indem Sie den Hauptschalter auf I stellen (Abb. 10). Um die Flammen zu aktivieren, drücken Sie die -Taste auf der manuellen Steuerung. Drücken Sie bei der Fernbedienung auf die ENTER-Taste zum Aktivieren und nutzen Sie dann die Tasten  oder , um zum -Symbol zu navigieren und drücken Sie die ENTER-Taste, um Ihre Auswahl zu bestätigen.



**FLAMMENFARBE:** Es stehen 6 Farbthemen zur Auswahl. Um die Flammenfarbe einzustellen, navigieren Sie zum Farbsymbol  auf der Fernbedienung und drücken Sie die Enter-Taste. Nutzen Sie  oder , um zwischen den Flammenthemen 1 bis 6 umzuschalten und drücken Sie die ENTER-Taste, um Ihre Auswahl zu bestätigen. Drücken Sie auf der manuellen Steuerung wiederholt , um durch die Farben zu navigieren.

TIPP: Orange ist die perfekte Farbe für einen traditionellen authentischen Look, für eine Party sollten Sie aber beispielsweise zum Prisma wechseln, das Regenbogenfarben anzeigt. In der Sommerzeit wirkt Blau kühlend und beruhigend, während Grün zu Halloween für eine tolle Stimmung sorgt.

**FLAMMENINTENSITÄT:** Sie können die Flammenintensität einstellen, indem Sie  auswählen und die ENTER-Taste drücken, um Ihre Auswahl zu bestätigen. Sie haben eine Auswahl von 6 Stufen, drücken Sie ▽ oder ▲, um die Intensität einzustellen, F1 ist die niedrigste und F6 die höchste Einstellung. Drücken Sie auf der manuellen Steuerung die Tasten  und , um die Flamme ganz nach Wunsch einzustellen. Geben Sie dem Flammengenerator Zeit, um auf Änderungen zu reagieren, die Sie vornehmen. TIPP: Niedrigere Stufen schaffen eine sanfte, langsame Flamme, höhere Stufen eine schnellere, vollere Flamme.











**FLAMMENHELLIGKEIT:** Im Frühling und Sommer, wenn die Tage länger werden, müssen Sie vielleicht die Helligkeit der Flamme erhöhen, um sie lebendiger erscheinen zu lassen. Wählen Sie das Helligkeitssymbol  auf der Fernbedienung und drücken Sie die Enter-Taste. Verwenden Sie ▽ oder ▲, um die Helligkeitsoptionen 1 bis 6 einzustellen, und drücken Sie die ENTER-Taste, um Ihre Auswahl zu bestätigen.

TIPP: Je nach Beleuchtung, Umgebungsfarben und Luftstrom im Raum kann die Einstellung von Flammenintensität, Farbe und Helligkeit Einfluss auf das Ambiente und Gefühl an der Feuerstelle nehmen.

**TON:** Für mehr Authentizität können Sie dem Flammeneffekt das Geräusch von knisternden Holzscheiten hinzufügen. Wählen Sie das -Symbol auf der Fernbedienung, um die Lautstärke einzustellen, indem Sie auf ▽ oder ▲ und danach auf die ENTER-Taste drücken, um Ihre Auswahl zu bestätigen. Auf der manuellen Steuerung lässt sich der Ton mit der Taste  an-/ausschalten.

Wenn Sie die Einstellungen für die Flammenhöhe und das Knistergeräusch getroffen haben, werden diese Einstellungen beibehalten, selbst wenn Sie das Gerät per Ein-/Standby-Taste oder per Hauptschalter ausschalten. Wenn Sie das Gerät das nächste Mal anschalten, erfolgt ein normaler Start. Warten Sie 45 Sekunden, bis die Flammen starten und kehren Sie dann zu den vorgenommenen Einstellungen zurück.

## OPTIONEN FÜR MANUELLE & FERNBEDIENUNG

	Standby	Drücken, um das Gerät einzuschalten oder es in den Standby-Modus zu setzen. Nachdem Sie diese Taste gedrückt haben, schaltet sich das Gerät mit kurzer Verzögerung ein. Hinweis: Auf das Einschalten des Geräts folgt eine 45 Sekunden lange Aufwärmphase, bevor der Flammeneffekt einsetzt.
	Flamme erhöhen	Wiederholt drücken (oder drücken und gedrückt halten), um die Flammenintensität zu erhöhen. Das Gerät gibt einen Ton aus, wenn die höchste Stufe erreicht ist.
	Flamme reduzieren	Wiederholt drücken (oder drücken und gedrückt halten), um die Flammenintensität zu reduzieren. Das Gerät gibt einen Ton aus, wenn die kleinste Stufe erreicht ist.
	Flammenthema	Wiederholt drücken, um durch die verschiedenen Flammenthemen zu wechseln: 1 – Natürliche Flamme 2 – Blau 3 – Violett 4 – Rot 5 – Aquamarin 6 – Prismamodus – die Flammen erscheinen in verschiedenen Farben.
	Lautstärke und Knistergeräusch (Manuelle Steuerung)	Drücken, um den Ton AN-/AUSZUSCHALTEN
	Lautstärke erhöhen (Fernbedienung)	Wiederholt drücken (oder gedrückt halten), um die Lautstärke des Knistergeräuschs zu erhöhen.
	Lautstärke reduzieren (Fernbedienung)	Wiederholt drücken (oder gedrückt halten), um die Lautstärke des Knistergeräuschs zu senken.
	Helligkeit	Wiederholt drücken, um zwischen den Helligkeitseinstellungen der Flamme zu wechseln: B1: Helligkeitsstufe 1 B2: Helligkeitsstufe 2 B3: Helligkeitsstufe 3 B4: Helligkeitsstufe 4 B5: Helligkeitsstufe 5 B6: Pulsierender Effekt
	Timer	Wiederholt drücken, um den Timer auf einen bestimmten Zeitraum einzustellen. Der Kamin wechselt in den Standby-Modus, sobald der Zeitraum abgelaufen ist. Der Timer kann auf 1 Stunde (1 x drücken), 2 Stunden (2 x drücken) und Timer AUS (3 x drücken) eingestellt werden.
	Bluetooth	Drücken Sie diese Taste, um die Fernbedienung zu koppeln – bitte lesen Sie „FERNBEDIENUNG KOPPELN“.

## FLAME-CONNECT-APP

Der Kamin kann mit der Flame-Connect-App für Mobilgeräte gesteuert werden. Die App können Sie über Google Play oder den Apple App Store auf Ihr Gerät herunterladen. Befolgen Sie die Anweisungen auf dem Bildschirm für die Einstellung.

HINWEIS: Der Kamin lässt sich nicht mit der mitgelieferten Fernbedienung bedienen, wenn die App auf einem Mobilgerät geöffnet ist.



## DÜSENAUFSÄTZE

Düsenaufsätze werden mit dem Gerät mitgeliefert und können auf die Öffnung gesteckt werden. Sie dienen dazu, den Flammeneffekt zu verändern. Die Düsenaufsätze können entfernt werden, wenn ein anderer Effekt gewünscht wird. Um sie zu entnehmen, heben Sie die zwei kleinen D-förmigen Hähne an, um den Einsatz zu lockern, dann kann er herausgezogen werden. Zusätzlich zu diesen Düsenaufsätzen gibt es auch Aufsätze, die den Flammeneffekt in einigen Bereichen blockieren. Um diese Aufsätze aufzustecken, entfernen Sie die bestehenden Aufsätze, die dem Gerät beiliegen. Brechen Sie die Blockieraufsätze in die benötigte Länge und platzieren Sie sie in der Düsenöffnung in der gewünschte Richtung. Stellen Sie sicher, dass die Aufsätze korrekt ausgerichtet sind, bevor Sie sie hineindrücken bis sie einrasten. Weitere Details hierzu finden Sie in Abb. 13.

## NIEDRIGER WASSERSTAND/WASSERTANKS AUFFÜLLEN

Wenn die Wassertanks leer sind und der Wasserstand im Produkt sinkt, blinken die LEDs zweimal und Sie hören zwei Pieptöne. Das Produkt läuft weitere 15 Minuten, bevor es ein weiteres Mal piept und in den Modus für niedrigen Wasserstand wechselt. Bei Produkten, die mit dem LED-Brennstoffbett betrieben werden, bleibt nur das Brennstoffbett im Modus für niedrigen Wasserstand erleuchtet. An diesem Punkt lässt sich das Produkt entweder mit der Fernbedienung bzw. dem Bluetooth-Empfänger in den Standby-Modus versetzen oder wieder mit Wasser auffüllen. Wenn Sie das Produkt wieder mit Wasser befüllen, wird es automatisch neu gestartet.

Um den Tank wieder aufzufüllen, entfernen Sie das Brennstoffbett sowie den Wassertank von seiner Position oberhalb des Sammelbehälters. Verwenden Sie zum Wiederauffüllen des Wassertanks ausschließlich gefiltertes/entkalktes Wasser. Anschließend können Sie den Tank wieder über dem Sammelbehälter platzieren. Wenn das Produkt bei niedrigem Wasserstand nicht in den Standby-Modus gewechselt ist, startet das Produkt etwa 20 Sekunden nach dem Wiederauffüllen automatisch neu.

## INSTANDHALTUNG

### ALLGEMEINE HINWEISE

Verwenden Sie für das Gerät nur gefiltertes bzw. entkalktes Leitungswasser. Weitere Informationen finden Sie im Abschnitt „Wasserqualität & Reinigung“.

Stellen Sie immer sicher, dass das Gerät auf einer ebenen Fläche steht.

Wenn Sie das Gerät länger als eine Woche nicht benutzen, entfernen und entleeren Sie den Sammelbehälter und den Wassertank. Nach der Installation dürfen Sie dieses Gerät niemals bewegen oder auf die Rückseite legen, ohne das Wasser ablaufen zu lassen.

### REINIGUNG

**WARNHINWEIS:** Bringen Sie den Schalter „A“ immer in die AUS-Position (0) (Abb. 10A) und trennen Sie das Gerät von der Stromversorgung, bevor Sie den Kamin reinigen.

Wir empfehlen die Reinigung folgender Bestandteile einmal pro Woche, insbesondere in Gebieten mit hartem Wasser: Deckel und Dichtung des Tanks (Abb. 9), Düse (Abb. 16), Vernebler (Abb. 17), Sammelbehälter (Abb. 18) und Luftfilter (Abb. 19).

Für eine allgemeine Reinigung empfehlen wir ein weiches Staubtuch – verwenden Sie niemals scheuernde Reinigungsmittel. Um Schmutz- und Staubablagerungen zu entfernen, sollte gelegentlich der weiche Bürstenaufsatz eines Staubsaugers verwendet werden.

### SAMMELBEHÄLTER

1. Öffnen Sie die Schublade und bringen Sie den Schalter „A“ in die Position „AUS“ (0) (Abb. 10A).
2. Entfernen Sie den Wassertank von seiner Position oberhalb des Sammelbehälters.
3. Trennen Sie die elektrische Verbindung zu den Verneblern auf der rechten Seite des Sammelbehälters (Abb. 14).
4. Sie sehen zwei orange Clips, die die Düse auf dem Sammelbehälter befestigen; ein Clip befindet sich auf der rechten und der andere auf der linken Seite der Düse. Auf der linken Seite drücken Sie den Clip mit einer Hand herunter, mit der anderen heben Sie die Düse heraus. Gehen Sie auf der anderen Seite genauso vor (Abb. 15). Die Düse kann jetzt abgenommen und zur Seite gelegt werden (Abb. 16).
5. Heben Sie den Sammelbehälter vorsichtig an (Abb. 18) und achten Sie darauf, dass er waagrecht bleibt, damit kein Wasser verschüttet wird. Platzieren Sie den Sammelbehälter in einem Waschbecken.
6. Leeren Sie den Inhalt des Sammelbehälters vorsichtig in den Abguss und achten Sie darauf, dass der Vernebler (Abb. 17) von einem Clip gehalten wird.
7. Geben Sie eine kleine Menge Spülmittel in den Sammelbehälter und reinigen Sie mit einer weichen Bürste alle Flächen des Sammelbehälters sowie den Vernebler inklusive Zapfen und Metallscheiben in der gerillten Oberfläche.
8. Spülen Sie den Sammelbehälter bei der Reinigung gründlich mit klarem Wasser ab, um alle Spülmittelrückstände zu entfernen.
9. Reinigen Sie die Düse mit einer weichen Bürste und spülen Sie sie gründlich mit Wasser aus.
10. Führen Sie die obigen Schritte (1 bis 6) zum erneuten Zusammensetzen in umgekehrter Reihenfolge durch.



## VERNEBLER

Der Vernebler ist ein Verbrauchsartikel und muss möglicherweise je nach Verwendung im Laufe der Zeit ersetzt werden. Ersatzvernebler können Sie bei Ihrem Händler kaufen. Der Vernebler ist im Sammelbehälter mit einem Plastikclip befestigt (Abb. 17).

Wenn Sie Ihren Vernebler ersetzen müssen:

1. Befolgen Sie die Schritte 1 bis 5 im Abschnitt REINIGUNG – SAMMELBEHÄLTER unter „Instandhaltung“, um auf den Vernebler zugreifen zu können.
2. Drücken Sie den Clip zurück und heben Sie den Vernebler aus seiner Halterung.
3. Setzen Sie den neuen Vernebler im Sammelbehälter ein und vergewissern Sie sich, dass sich das Kabel nicht oberhalb des Zapfens befindet.
4. Führen Sie die obigen Schritte zum erneuten Zusammensetzen von Düse und Sammelbehälter in umgekehrter Reihenfolge durch.

## LUFTFILTER

1. Öffnen Sie die Schublade, um auf den Luftfilter an der Rückseite des Moduls zuzugreifen.
2. Schieben Sie den Luftfilter vorsichtig nach oben und aus seiner Plastikhalterung heraus (Abb. 19).
3. Spülen Sie ihn im Waschbecken vorsichtig mit Wasser ab und trocknen Sie ihn mit einem Stoffhandtuch.
4. Tauschen Sie den Filter aus und vergewissern Sie sich, dass der grobe schwarze Filter nach außen zeigt.
5. Setzen Sie das Brennstoffbett wieder ein.

## FEHLERBEHEBUNG

Das Produkt wurde so konzipiert, dass es besondere Fehler meldet, indem die integrierten LED-Lichter blinken. Die Anzahl, wie häufig die Lichter blinken, hängt von dem vorliegenden Fehler ab. In der folgenden Tabelle finden Sie eine Erklärung der Fehler.

Anzeichen	Ursache	Behobende Maßnahme
Gerät funktioniert nicht.	Problem mit der Stromversorgung  Gerät ist nicht angeschaltet	Stellen Sie sicher, dass das Gerät eine funktionierende Stromversorgung aufweist.  Stellen Sie sicher, dass der Hauptkippschalter eingeschaltet ist (Abb. 10A).
Gerät funktioniert nicht. Es leuchtet ausschließlich die LED für das Brennstoffbett.	Niedriger Wasserstand  Das Produkt befindet sich nicht auf ebenem Untergrund.	Füllen Sie den/die Wassertank(s) des Produkts erneut auf. Siehe „Wassertanks auffüllen“ oben.  Stellen Sie sicher, dass das Produkt eben steht.
Die LEDs blinken zweimal und das Gerät piept zweimal.	Das Gerät nähert sich einem niedrigen Wasserstand.	Füllen Sie den/die Wassertank(s) des Produkts erneut auf. Siehe „Wassertanks auffüllen“ oben.
Gerät funktioniert nicht. Die LEDs blinken kontinuierlich zweimal alle 8 Sekunden.	Niedriger Wasserstand	Füllen Sie den/die Wassertank(s) des Produkts erneut auf. Siehe „Wassertanks auffüllen“ oben.
Gerät funktioniert nicht. Die LEDs blinken kontinuierlich dreimal alle 8 Sekunden.	Die Zeit vom maximalen Stand bis zum minimalen Stand ist zu kurz.  Widersprüchliche Anzeigen des Wasserstands (minimaler und maximaler Stand werden gleichzeitig angezeigt).	Stellen Sie sicher, dass der Sammelbehälter dicht ist.  Stellen Sie sicher, dass sich die Schwimmer innerhalb des Sammelbehälters frei bewegen.  Stellen Sie sicher, dass das Gerät eben ausgerichtet ist.
Gerät funktioniert nicht. Die LEDs blinken kontinuierlich viermal alle 8 Sekunden.	Die Auffüllzeit vom minimalen bis zum maximalen Stand wurde überschritten.	Füllen Sie den/die Wassertank(s) des Produkts erneut auf. Siehe „Wassertanks auffüllen“ oben.
Gerät funktioniert nicht. Die LEDs blinken kontinuierlich einmal alle 8 Sekunden.	Erkennung von Überlauf	Schalten Sie das Produkt und die Wasserzufuhr aus. Kontaktieren Sie Ihren Händler und bitten Sie ihn um Hilfe.
Kein oder wenig Nebel	Der Vernebler funktioniert nicht richtig.  Der Vernebler ist schmutzig.  Die Verneblereinheit sitzt nicht richtig im Sammelbehälter.  Das Gebläse ist verstopft oder blockiert.  Die Düse sitzt nicht richtig am Sammelbehälter.  Die Düse ist blockiert.	Überprüfen Sie die Funktion des Verneblers.  Reinigen Sie Sammelbehälter und Vernebler gründlich.  Schalten Sie das Gerät aus, nehmen Sie die Düse ab und stellen Sie sicher, dass der Vernebler richtig im Sammelbehälter sitzt.  Entnehmen Sie den Luftfilter und reinigen Sie ihn. Stellen Sie sicher, dass er wieder richtig ins Gerät eingesetzt wird.  Stellen Sie sicher, dass die Düse richtig im Sammelbehälter sitzt.  Reinigen Sie Sammelbehälter, Vernebler und Düse gründlich.

Der Flammeneffekt hat zu viel Rauch.	Die Flammeneffekt-Einstellung ist zu hoch.	Reduzieren Sie den Flammeneffekt. Geben Sie dem Gerät Zeit, sich an die neue Einstellung anzupassen.
Bluetooth-Empfänger funktioniert nicht mehr	Kontakt verloren	Überprüfen Sie die Verbindung mit dem Empfänger (Abb. 7).
Die Fernbedienung funktioniert nicht mehr.	Problem mit der Bluetooth-Bandbreite  Die Verbindung mit dem Bluetooth-Empfänger ist nicht stabil.  Die Batterien der Fernbedienung müssen ersetzt werden.	Überprüfen Sie die Ausrichtung des Bluetooth-Empfängers. Stellen Sie sicher, dass er nicht von Metall oder Beton umgeben ist.  Überprüfen Sie die Verbindung mit dem Empfänger (Abb. 7).  Legen Sie neue Batterien desselben Typs ein.

## ZUSÄTZLICHE INFORMATIONEN

### KUNDENDIENST

Die Produktgarantie besteht zwei Jahre lang nach Kaufdatum. Innerhalb dieser Frist verpflichten wir uns, dieses Produkt kostenlos zu reparieren oder auszutauschen (ausgenommen Verneblerscheiben und vorbehaltlich der Verfügbarkeit), sofern es in Übereinstimmung mit diesen Anweisungen installiert und betrieben wurde. Ihre Rechte aus dieser Garantie sind zusätzlich zu Ihren gesetzlichen Rechten zu verstehen, die wiederum von dieser Garantie nicht betroffen sind.

Für erste Hilfe und Support kontaktieren Sie zuerst den Einzelhändler, bei dem Sie das Gerät gekauft haben. Bitte stellen Sie sicher, dass Sie Modellreferenz und Seriennummer des Geräts zur Hand haben, wenn Sie Kontakt aufnehmen. Diese sind auf dem Leistungsetikett des Geräts ersichtlich (siehe Abb. 10A).

Weitere Informationen erhalten Sie unter [www.dimplexfires.com](http://www.dimplexfires.com)

### RECYCLING



Am Ende der Nutzungsdauer des elektrischen Geräts darf es nicht im Haushaltsabfall entsorgt werden. Recyceln Sie es bitte dort, wo Einrichtungen vorhanden sind. Erkundigen Sie sich bei Ihrer örtlichen Behörde oder einem Einzelhändler nach den Recyclingmöglichkeiten in Ihrer Region.

## PATENT/PATENTANMELDUNG

Produkte aus der Optimyst-Reihe sind durch eine oder mehrere der folgenden Patente und Patentanmeldungen geschützt.

Großbritannien GB2460259B, GB2475794B, GB2418014, EP2029941, GB2436212, GB2402206B

USA US8413358, US8136276, US7967690, US8574086

Russland RU2434181

Europa EP2029941, EP2315976, EP1787063 (A1), EP2388527, EP2029941,

China CN101883953A, CN102105746A, CN101057105 (A), CN101438104

Australien AU2009248743A1, AU2007224634

Kanada CA2725214, CA2579444, CA2645939

Südafrika ZA2008/08702

Mexiko MX2008011712

Südkorea KR101364191

Japan JP5281417, JP5496291

Brasilien BRP10708894

Indien 4122/KOLNP/2008

Neuseeland NZ571900

## BELANGRIJKE INFORMATIE

Lees deze informatiegids zorgvuldig door om uw product veilig te kunnen installeren, gebruiken en onderhouden.

Het niet opvolgen van deze instructies kan letsel en/of schade veroorzaken en kan uw garantie ongeldig maken.

Bij het gebruik van elektrische apparaten moeten altijd basisvoorzorgsmaatregelen worden genomen om het risico op brand, elektrische schokken en persoonlijk letsel te verminderen, waaronder de volgende:

- Als het apparaat beschadigd is, neem dan contact op met de leverancier vóór installatie en gebruik.
- Gebruik dit apparaat niet als het gevallen is.
- Niet buiten gebruiken.
- Niet gebruiken in de directe omgeving van een bad, douche of zwembad.
- Plaats het apparaat niet direct onder een vast stopcontact of aansluitdoos.
- Gebruik dit toestel op een horizontaal en stabiel oppervlak.

Dit apparaat kan worden gebruikt door kinderen van 8 jaar en ouder en personen met verminderde fysieke, zintuiglijke of mentale vermogens of gebrek aan ervaring en kennis als ze onder toezicht staan of instructies hebben gekregen over het veilige gebruik van het apparaat en de bijbehorende gevaren begrijpen. Kinderen mogen niet spelen met het apparaat. Reinigen en gebruikersonderhoud mogen zonder toezicht niet door kinderen worden uitgevoerd.

Kinderen ouder dan 3 jaar en jonger dan 8 jaar mogen het apparaat alleen in-/uitschakelen als het is geplaatst of geïnstalleerd in de beoogde normale bedrijfspositie en zij onder toezicht staan of instructies hebben gekregen over het veilige gebruik van het apparaat en de bijbehorende gevaren begrijpen. Kinderen ouder dan 3 jaar en jonger dan 8 jaar mogen het apparaat niet aansluiten, regelen en reinigen of gebruikersonderhoud uitvoeren.

Kinderen jonger dan 3 jaar moeten uit de buurt worden gehouden, tenzij ze onder voortdurend toezicht staan.

**LET OP:** Sommige onderdelen van dit product kunnen erg heet worden en brandwonden veroorzaken. Bijzondere aandacht moet worden geschonken indien kinderen en kwetsbare mensen aanwezig zijn.

Hoewel dit toestel voldoet aan de veiligheidsnormen, raden we het gebruik ervan op hoogpolig of langharig tapijt af. Zorg ervoor dat losse brandbare materialen zoals kussens, beddengoed, papier, kleding en gordijnen minstens 1 meter verwijderd zijn van de neveluitlaat van het toestel.

Het apparaat moet zo worden geplaatst dat de stekker bereikbaar is. Haal bij een storing de stekker uit het stopcontact. Haal de stekker uit het stopcontact als u het toestel langere tijd niet gebruikt.

Als het netsnoer beschadigd is, moet het worden vervangen door de fabrikant, zijn servicevertegenwoordiger of gelijkaardig gekwalificeerde personen om gevaar te voorkomen. Houd het netsnoer uit de buurt van de voorkant van het toestel.

**WAARSCHUWING:** Dit apparaat moet geaard worden.

**WAARSCHUWING:** Dek het toestel niet af om oververhitting te voorkomen. Plaats geen materiaal of kledingstukken op het apparaat en belemmer de circulatie rond het apparaat niet.

Het apparaat is voorzien van een waarschuwings symbool DO NOT COVER (NIET BEDEKKEN). 

**WAARSCHUWING:** Brandgevaar – We raden het gebruik van dit apparaat af wanneer het is aangesloten via een verlengsnoer of een ander extern schakelapparaat, zoals een plug-in timer of plug-in adapter met afstandsbediening. Alle verwarmingstoestellen verbruiken veel stroom via de netvoeding. Elke zwakte in het ontwerp, de aansluitingen of de componenten in deze apparaten kan gemakkelijk leiden tot oververhitting van de aansluitpunten, wat kan leiden tot smelten, vervorming en zelfs brandgevaar!

**WAARSCHUWING:** Dit toestel is niet uitgerust met een apparaat om de kamertemperatuur te regelen. Gebruik dit apparaat niet in kleine ruimtes waar personen aanwezig zijn die niet in staat zijn om de ruimte zelfstandig te verlaten, tenzij er constant toezicht is.

**WAARSCHUWING:** HOUD BATTERIJEN BUITEN HET BEREIK VAN KINDEREN

1. Inslikken kan binnen slechts 2 uur leiden tot ernstig letsel of de dood, als gevolg van chemische brandwonden en mogelijke perforatie van de slokdarm.
2. Als u denkt dat batterijen zijn ingeslikt of in een deel van het lichaam zijn geplaatst, zoek dan onmiddellijk medische hulp.
3. Onderzoek apparaten en zorg ervoor dat het batterijcompartiment correct is vergrendeld, bijv. dat de schroef of een ander mechanisch bevestigingsmiddel is vastgedraaid. Niet gebruiken als het compartiment niet goed vastgezet is.
4. Gooi gebruikte knoopp batterijen onmiddellijk en veilig weg. Lege batterijen kunnen nog steeds gevaarlijk zijn.

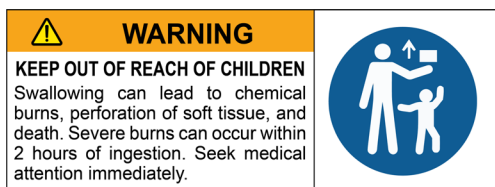

### LET OP: Geen duidelijke symptomen

Helaas is het niet duidelijk wanneer een knoop- of knoopcelbatterij in de slokdarm van een kind vastzit. Hieraan zijn geen specifieke symptomen verbonden. Het kind kan:

- veel hoesten, kokhalzen of kwijlen;
- maagklachten of een virus lijken te hebben;
- overgeven;
- naar de keel of maag wijzen;
- pijn in de buik, borst of keel hebben;
- moe of lethargisch zijn;
- stiller of aanhankelijker zijn dan normaal of anderszins „niet zichzelf“;
- de eetlust verliezen of een verminderde eetlust hebben; en
- geen vast voedsel willen/kunnen eten.

Dit soort symptomen variëren of fluctueren, waarbij de pijn toeneemt en vervolgens afneemt.

Een specifiek symptoom van het inslikken van knoopcelbatterijen is het overgeven van vers (helderrood) bloed. Zoek onmiddellijk medische hulp als het kind dit doet.

Het ontbreken van duidelijke symptomen is de reden waarom het belangrijk is om waakzaam te zijn met 'lege' of reserve knoopcelbatterijen in huis en de producten die deze bevatten

## ALGEMENE INFORMATIE

- Het toestel heeft enkel een vlameffect en is ontworpen om te worden ingebouwd in een muur, een ombouw of een andere constructie.
- Het toestel moet regelmatig worden gereinigd en onderhouden. Raadpleeg het onderdeel Onderhoud voor meer informatie.
- Pak het toestel voorzichtig uit en bewaar de verpakking voor eventueel toekomstig gebruik.
- Let op: Bij gebruik in een omgeving met weinig achtergrondgeluid kunt u een geluid horen dat verband houdt met de werking van het vlameffect. Dit is normaal en dus geen reden tot bezorgdheid.
- Het toestel moet op een horizontaal en stabiel oppervlak worden geplaatst. Verplaats het toestel nooit na het installeren of leg het niet op zijn achterkant zonder het water uit de opvangbak en het waterreservoir te verwijderen.
- Om u attent te maken op een eventuele storing, maakt dit apparaat gebruik van geluidssignalen (pieptonen) en verlichting (knipperende ledlampjes). Raadpleeg het onderdeel Probleemoplossing voor meer advies.

## WATERKWALITEIT EN REINIGEN

Dit toestel bevat en gebruikt water als onderdeel van zijn werking. Het is noodzakelijk om de reinigingsvereisten zoals beschreven in de instructies na te leven om risico's op verspreiding van bacteriën te beperken.

Alle interne onderdelen van het Optimyst-toestel die in contact komen met water zijn voorzien van antimicrobiële technologie, die tot 99,99% de groei van een groot aantal bacteriën verhindert. Deze productbescherming is effectief voor de gebruiksduur van het toestel. De prestaties ervan zijn onafhankelijk getest volgens de ISO 22196-norm.

- Gebruik voor dit toestel gewoon schoon leidingwater.
- In gebieden met hard water wordt een waterontharder aanbevolen en kan het nodig zijn om vaker te reinigen en te onderhouden.
- Ongefilterd water uit een put of een andere niet-gecontroleerde toevoer wordt niet aanbevolen.
- Drink geen water uit de opvangbak of uit een waterreservoir.
- Het waterreservoir, de opvangbak, het deksel van de opvangbak, de reservoirdop en de luchtfilters moeten eenmaal per week worden schoongemaakt, vooral in gebieden met hard water. Dit verwijdert vuil en voorkomt kalkaanslag die het toestel kunnen beschadigen.
- Spoel na het reinigen met zeep/schoonmaakmiddelen goed af om eventuele resten te verwijderen voordat u onderdelen opnieuw gebruikt. Gebruik voor het reinigen geen agressieve of bijtende chemicaliën. Deze kunnen de onderdelen beschadigen.
- Als u van plan bent om het toestel langer dan een week niet te gebruiken, verwijder dan het water uit de opvangbak en het waterreservoir en droog de opvangbak.

Technische informatie, Modelnr: JUN-RGB-EU, JUNXL-RGB-EU, CASL10P-RGB-EU				
Warmteafgifte		230 V	240 V	
Nominale warmteafgifte	$P_{Nom}$	0,24	0,26	kW
Minimale warmteafgifte	$P_{min}$	0,24	0,26	kW
Maximale continue warmteafgifte	$P_{max}$	0,24	0,26	kW
Aanvullend elektriciteitsverbruik	-	-	-	-
In de stand-bymodus	$P_{Nom}$	0,46	0,48	W
Geen regeling van de kamertemperatuur				

## INSTALLATIE-INSTRUCTIES

In dit onderdeel vindt u de instructies voor het installeren en instellen van de haard.

### VOORDAT U BEGINT:

- Zorg ervoor dat alle verpakkingsmateriaal verwijderd is (lees zorgvuldig alle waarschuwingslabels) en bewaar de verpakking voor toekomstig gebruik.
- Controleer voordat u het apparaat aansluit of de voedingsspanning overeenkomt met die op het apparaat.
- Zorg ervoor dat het toestel op een vlakke ondergrond wordt geïnstalleerd.
- Zorg er vóór het installeren voor dat het apparaat is uitgeschakeld (OFF).

### ZAKEN DIE VÓÓR DE INSTALLATIE VEREIST ZIJN

#### ELEKTRISCHE AANSLUITING

Steek de stekker van de haard in een stopcontact van 16 ampère 230/240 volt dat zich binnen één (1) meter van het toestel bevindt. Zorg er na het installeren voor dat u bij de stekker kunt om deze los te koppelen. Zorg ervoor dat het netsnoer aan de achterkant van de haard uitkomt bij de plaats van het stopcontact en dat het snoer niet klem raakt onder de haard, zodat het geen schade kan oplopen.

#### DE OMBOUW/OMKASTING VAN HET TOESTEL BOUWEN

Dit toestel kan in een muur, een ombouw of een andere constructie worden ingebouwd. Let op de productafmetingen (Fig. 1) en stem het bouwen van uw muur, ombouw of constructie daar op af. Voorzie voldoende vrije ruimte om het toestel gemakkelijk te kunnen installeren.

U bent dient minimaal 400 mm gemeten vanaf de basis van het branderbed naar elke plank/behuizing boven het product te laten (Fig. 2). Dit biedt voldoende ruimte boven het product voor een onbelemmerd en volledig vlameffect.

Zorg ervoor bij het kiezen van de plaats van het toestel dat het niet wordt blootgesteld aan tocht, luchtopeningen, plafondventilatoren en andere luchtstromen. Net als bij een kaars hebben grote luchtbewegingen invloed op het vermogen van het toestel om het vlameffect te creëren en te behouden. Als de gewenste plaats onderhevig is aan aanzienlijke luchtbewegingen, d.w.z. luchtopeningen, kunnen de verschillende installatie-opties in (Fig. 2) worden gebruikt.

#### VENTILATIE

Om goed te kunnen werken, heeft dit toestel ventilatie van onderaf nodig (Fig. 3). Er zijn sleuven aan de onder- en zijkant en aan de voorkant van de lade van het toestel zodat lucht vrij kan ventileren. De ventilatie zorgt ervoor dat de elektronische onderdelen koel blijven, dat waterdamp kan opstijgen en het toestel verlaten. Houd rond het toestel rekening met de ventilatievereisten en zorg ervoor dat luchtopeningen niet worden geblokkeerd. Zorg bij het monteren in een ombouw/omkasting voor een ventilatiespleet zodat er lucht in het toestel kan binnendringen (210 cm<sup>2</sup>, Fig. 3).

#### HET TOESTEL IN EEN OMBOUW/OMKASTING INSTALLEREN

Na het bouwen van de omkasting volgens de vereiste afmetingen en na installatie van de elektrische aansluiting volgt u de onderstaande stappen om uw toestel te installeren.

1. Plaats het toestel op de gebouwde basis. Zorg ervoor dat de kabel toegankelijk is en niet onder het toestel gekneld raakt.
2. Zorg ervoor dat het toestel zich op de juiste hoogte bevindt voor de installatie en dat het waterpas staat.
3. Zodra het toestel op de juiste hoogte en waterpas staat, plaatst u het in het midden van de opening.
4. Met het product in de uiteindelijke positie, schroef het branderbed los en til het voorzichtig op om te verwijderen (Fig. 4). Het branderbed moet worden opgetild aan het metalen dienblad waarop de blokken hout zijn bevestigd. Til het niet op aan de blokken zelf, dit kan leiden tot schade.
5. Schroef, met behulp van de meegeleverde schroeven, het product vast op de basis via de bevestigingsgaten zodat het product niet om kan vallen wanneer de lade wordt geopend (Fig. 5).
6. Plaats het branderbed voorzichtig terug, door het op te tillen aan het metalen blad en zet het vast met de schroeven.
7. Het netsnoer bevindt zich aan de achterkant van het toestel. Houd hier rekening mee bij het opbouwen van de ombouw/omkasting (Fig. 1).

#### HANDMATIGE BEDIENING (VASTE ONTVANGEREENHEID)

Het toestel is uitgerust met handmatige bediening op een vaste ontvangereenheid. Deze moet worden aangesloten om het toestel te bedienen en dient ook als ontvangereenheid voor de afstandsbediening. De handmatige bedieningselementen

bevinden zich onder het houtblok in de rechterhoek van het branderbed (Fig. 6). Let er na het installeren vooral op dat de ontvangeraansluiting volledig is aangesloten zodat het toestel correct functioneert (Fig. 7).

## **INBEDRIJFSTELLING/HETTOESTELDEEERSTEKEEROPSTARTEN HET WATERRESERVOIR VULLEN**

Voordat u het toestel voor de eerste keer inschakelt, moet u ervoor zorgen dat er een vol waterreservoir geplaatst is. Open de lade en verwijder het waterreservoir van zijn plaats bovenop de opvangbak (Fig. 8) en open het door de oranje dop los te draaien (Fig. 9). Het reservoir mag alleen worden gevuld met schoon leidingwater. Raadpleeg onderdeel WATERKWALITEIT EN REINIGEN voor meer informatie. Nadat het reservoir terug op de opvangbak is geplaatst, duurt het ongeveer een minuut voordat het reservoir in de opvangbak is geleegd. Wacht met het inschakelen van het toestel tot de opvangbak volledig gevuld is. Wanneer de opvangbak vol is, kan het reservoir opnieuw worden gevuld en bovenop de opvangbak worden geplaatst. Hierdoor wordt de maximale capaciteit aan water in het toestel opgeslagen. Sluit de lade na het vullen.

## **HET TOESTEL BEDIENEN**

In dit onderdeel wordt beschreven hoe u uw haard activeert met handmatige bediening en de afstandsbediening.

### **HOOFDSCHAKELAAR**

Open de lade om toegang te krijgen tot het bedieningspaneel. De hoofdschakelaar bevindt zich op de module en regelt de stroomtoevoer naar het toestel (Fig. 10A).

Let op: Deze schakelaar moet in de AAN-stand ('ON' ( I )) staan om elk onderdeel te laten werken.

### **HANDMATIGE BEDIENING**

Handmatige bedieningselementen zijn discreet verborgen onder het houtblok in de rechterhoek van het branderbed. Om toegang te krijgen, tilt u eenvoudig van het houtblok op (Fig. 6).



### **AFSTANDSBEDIENING**

De afstandsbediening wordt geleverd met twee CR2032-batterijen. Trek beide lipjes van het achterklepje om de batterijen te activeren (Fig. 11) en bediening op afstand mogelijk te maken.

Opmerking: voor bediening op afstand moet de vaste ontvanger op het toestel bevestigd zijn.

### **DE AFSTANDSBEDIENING KOPPELEN**

De afstandsbediening heeft draadloze Bluetooth-technologie en moet worden gekoppeld aan de ontvanger. Dit kan door de onderstaande stappen te volgen.

1. Open de lade en druk de tuimelschakelaar in de aan-stand (I).
2. Druk op de  knop op het bedieningspaneel (Fig. 10B). Het toestel wordt ingeschakeld.
3. Druk op de  knop op het bedieningspaneel (Fig. 10B). De ledlampjes beginnen langzaam aan en uit te knipperen.
4. Druk op de  knop op de afstandsbediening. De ledlampjes van het toestel knipperen vijf keer snel achter elkaar. Vervolgens schakelt het toestel automatisch uit. De afstandsbediening is nu gekoppeld aan het toestel en kan worden gebruikt om het weer in te schakelen.

### **OM DE BATTERIJEN TE VERVANGEN**

1. Verwijder het batterijklepje van de afstandsbediening met een Philips-schroevendraaier (Fig. 12).
2. Installeer op de juiste manier twee 3-volt-batterijen (CR2032 of vergelijkbaar) in de batterijhouder met de positieve kant (+) naar boven gericht.
3. Zet het batterijklepje vast met de eerder verwijderde schroef.







Batterijen moeten op de juiste manier worden gerecycled of afgevoerd.





Neem contact op met uw lokale overheid of winkelier voor recyclingadvies voor uw woonplaats.



Frequentiebereik(en) waarin dit product werkt: 2,4 GHz

Maximaal radiofrequentievermogen van de transmitter in de frequentiebereik(en) waarin dit toestel werkt: 8,23 dBm

### **UW PERFECTE OPTIMYST-EFFECT CREËREN**

Met de Optimyst-technologie kunt u een vlammeffect creëren dat uniek is voor u. Zorg er eerst voor dat het apparaat aan staat door de hoofdschakelaar op I te zetten (Fig. 10). Druk op de knop  van de handmatige bediening om de vlammen in te schakelen. Als u de afstandsbediening gebruikt, druk dan op de ENTER-knop om te activeren. Gebruik de  of  knoppen om naar het  pictogram te navigeren en druk op ENTER om te selecteren.



**VLAMKLEUR:** U kunt kiezen uit 6 kleurthema's. Om de vlamkleur aan te passen, navigeert u naar het kleurenpictogram  op de afstandsbediening en drukt u op Enter. Gebruik  of  om te schakelen tussen opties 1 t/m 6 voor de vlamthema's en druk op ENTER om te selecteren. Druk op de handmatige bediening herhaaldelijk op  om door de kleuren te bladeren. TIP: Oranje is de favoriete kleur voor een traditionele authentieke look. Als het tijd is voor een feestje, kies dan voor het Prisma-thema dat door een regenboog van kleuren loopt. In de zomer is blauw verkoelend en rustgevend, terwijl groen altijd de aandacht trekt tijdens Halloween.

**VLAMINTENSITEIT:** U kunt de vlamintensiteit aanpassen door  te selecteren en op ENTER te drukken om aan te passen. U kunt kiezen uit 6 niveaus. Druk op ▽ of △ om de intensiteit aan te passen, waarbij F1 de laagste instelling is en F6 de hoogste instelling. Druk op de handmatige bediening op de  en  knoppen om de vlam in te stellen op het gewenste niveau. Geef de vlamgenerator de tijd om te reageren op de wijzigingen die u aanbrengt.



TIP: Lagere niveaus geven een zachte, langzame vlam. Hogere niveaus geven een snellere, vollere vlam.

**HELDERHEID VAN DE VLAM:** Tijdens de lente en zomer, als de dagen langer worden, kan het nodig zijn om de helderheid van de vlam te verhogen om deze levendiger te maken. Selecteer op de afstandsbediening het pictogram  voor helderheid en druk op Enter. Gebruik ▽ of △ om de helderheid aan te passen. Kies uit opties 1 t/m 6 en druk op ENTER om te selecteren.

TIP: afhankelijk van de verlichting, de omringende kleuren en de luchtstroom in de kamer, kan het aanpassen van de intensiteit, kleur en helderheid van de vlam een echt verschil maken in de uitstraling van deze haard.

**GELUID:** Voor authenticiteit kunt u het geluid van een knetterend haardvuur aan het vlameffect toevoegen. Selecteer het  pictogram op de afstandsbediening om het geluidsniveau aan te passen. Druk ▽ hiervoor op of op △ en daarna op ENTER om te selecteren. Op de handmatige bediening zet u het geluid aan/uit met de knop .

Nadat u de vlamhoogte en het knettergeluid hebt ingesteld, behoudt het toestel deze instellingen, zelfs als het wordt uitgeschakeld met de aan/standby-knop of met de hoofdschakelaar. De volgende keer dat u het toestel aanzet, start het zoals gewoonlijk op. 45 seconden nadat de vlammen gestart zijn, gaat het toestel terug naar de aangepaste instellingen.

OPTIES VOOR HANDMATIGE BEDIENING EN AFSTANDSBEDIENING		
	Stand-by	Druk op deze knop om het toestel in te schakelen of in stand-bymodus te zetten. Na het indrukken van deze knop is er een korte vertraging voordat het toestel wordt ingeschakeld. Let op: Wanneer het toestel wordt ingeschakeld, is er een opwarmprocedure van 45 seconden voordat het vlameffect begint.
	De vlam verhogen	Druk herhaaldelijk (of houd ingedrukt) om de vlamintensiteit te verhogen. Het toestel geeft een pieptoon wanneer het maximale niveau is bereikt.
	De vlam verlagen	Druk herhaaldelijk (of houd ingedrukt) om de vlamintensiteit te verlagen. Het toestel geeft een pieptoon wanneer het minimale niveau is bereikt.
	Vlamthema	Druk herhaaldelijk om de verschillende vlamthema's te doorlopen: 1 - Natuurlijke vlam 2 - Blauw 3 - Paars 4 - Rood 5 - Aquamarijn 6 - Prismamodus - de vlammen doorlopen de verschillende kleuren.
	Volume en knettergeluid (handmatige bediening)	Druk op deze knop om het geluid ON/OFF (aan/uit) te zetten
	Volume verhogen (afstandsbediening)	Druk herhaaldelijk (of houd ingedrukt) om het volumeniveau van het knetterende geluidseffect te verhogen.
	Volume verlagen (afstandsbediening)	Druk herhaaldelijk (of houd ingedrukt) om het volumeniveau van het knetterende geluidseffect te verlagen.
	Helderheid	Druk herhaaldelijk om de instellingen voor de vlamhelderheid te doorlopen: B1 - Helderheidsniveau 1 B2 - Helderheidsniveau 2 B3 - Helderheidsniveau 3 B4 - Helderheidsniveau 4 B5 - Helderheidsniveau 5 B6 - Pulserend effect
	Timer	Druk herhaaldelijk om de duur van de timer in te stellen. Na het verstrijken van de tijd gaat de haard in stand-by. De timer kan worden ingesteld op 1 uur (1 keer drukken), 2 uur (2 keer drukken) en Timer OFF (3 keer drukken).
	Bluetooth	Druk op deze knop om de afstandsbediening te koppelen - zie 'DE AFSTANDSBEDIENING KOPPELEN'.

## FLAME CONNECT-APP

De haard kan worden bediend met de Flame Connect-app voor mobiele apparaten. U kunt de app op uw apparaat downloaden via Google Play of Apple App Stores. Volg voor het instellen de instructies op het scherm.

OPMERKING: De haard werkt niet met de meegeleverde afstandsbediening wanneer de app op een mobiel apparaat is geopend.



## INZETSTUKKEN VOOR DE SPROEIKOP

Inzetstukken voor de sproeikop zijn meegeleverd en in de opening gemonteerd. Ze worden gebruikt om het profiel van het vlammeffect te wijzigen, maar kunnen worden verwijderd als u een ander vlamprofiel wenst. Om te verwijderen, tilt u de 2 kleine D-vormige taps op om het inzetstuk los te maken. Daarna kunt u het eruit trekken.

Er zijn ook alternatieve afsluitinzetstukken meegeleverd om delen van de vlam af te schermen. Om ze te plaatsen, verwijdert u eerst de bestaande inzetstukken. Breek de afsluitinzetstukken op de vereiste lengte af en plaats ze op de gewenste plaats in de sproeikopopening. Zorg ervoor dat de inzetstukken correct georiënteerd zijn voordat u ze naar beneden duwt om op hun plaats vast te klikken. Zie Fig. 13 voor meer informatie.

## LAAG WATERPEIL / WATERRESERVOIRS BIJVULLEN

Wanneer de waterreservoirs leeg zijn en het waterpeil in het toestel te laag wordt, knipperen de ledlampjes en geeft het toestel twee keer een pieptoon. Het toestel werkt nog 15 minuten voordat het één keer piept en overschakelt naar de laagwaterstand. Voor toestellen met een led-houtbranderbed wordt in de laagwatermodus alleen het branderbed verlicht. Op dat moment kan het toestel met de afstandsbediening of via de Bluetooth-ontvanger in de stand-bymodus worden gezet of bijgevuld met water. Als u het water bijvult, start het toestel automatisch opnieuw op.

Om het reservoir bij te vullen, verwijdert u het branderbed en verwijdert u het waterreservoir uit zijn plaats bovenop de opvangbak. Vul het waterreservoir uitsluitend met schoon leidingwater. Daarna kan het reservoir terug op de opvangbak worden geplaatst. Als het toestel niet in de stand-bymodus is gezet nadat het waterpeil laag was, start het automatisch terug op na ongeveer 20 seconden bijvullen.

## ONDERHOUD

### ALGEMENE TIPS

Gebruik voor dit apparaat alleen schoon leidingwater. Raadpleeg onderdeel Waterkwaliteit en reinigen voor meer informatie. Zorg er altijd voor dat het toestel op een vlakke ondergrond staat.

Als u van plan bent om het toestel langer dan een week niet te gebruiken, verwijder dan het water uit de opvangbak en het waterreservoir.

Nadat het toestel geïnstalleerd is, mag u het nooit verplaatsen of op zijn achterkant leggen zonder het water uit de opvangbak te verwijderen.

### REINIGEN

**WAARSCHUWING:** Zet schakelaar 'A' altijd in de stand 'OFF' (0) (Fig. 10A) en haal de stekker uit het stopcontact voordat u de haard reinigt.

We raden aan om de volgende onderdelen eenmaal per week te reinigen, vooral in gebieden met hard water:

Tankdop en afdichting (Fig. 9), sproeikop (Fig. 16), omvormer (Fig. 17), opvangbak (Fig. 18) en luchtfilter (Fig. 19).

Gebruik voor algemene reiniging een zachte, schone stofdoek. Gebruik nooit schuurmiddelen zoals een schuursponsje. Om ophoping van stof of pluisjes te verwijderen, moet af en toe de zachte borstel van een stofzuiger worden gebruikt.

### OPVANGBAK

1. Open de lade en druk schakelaar 'A' in de 'OFF'-stand (0) (Fig. 10A)
2. Verwijder het waterreservoir van zijn plaats bovenop de opvangbak.
3. Koppel de elektrische connector van de omvormers los, die zich aan de rechterkant van de opvangbak bevindt. (Fig. 14).
4. Er zijn twee oranje klemmen die de sproeikop op de opvangbak vasthouden: één aan de linker- en één aan de rechterkant van de sproeikop. Druk aan de linkerkant met één hand de klem in en til met de andere hand de sproeikop uit de klem. Herhaal dit aan de rechterkant (Fig. 15). De sproeikop kan nu worden opgetild en opzij worden gelegd (Fig. 16).
5. Til de opvangbak voorzichtig op (Fig. 18) en zorg ervoor dat de bak waterpas blijft om geen water te morsen. Zet de opvangbak in de gootsteen.
6. Leeg de opvangbak voorzichtig in de gootsteen en let erop dat de omvormer (Fig. 17) op zijn plaats wordt gehouden door een borgklem.
7. Doe een kleine hoeveelheid afwasmiddel in de opvangbak en reinig met een zachte borstel voorzichtig alle oppervlakken



- in de opvangbak en de omvormer, met inbegrip van de conus en metalen schijven in het bovenste gegroefde oppervlak.
8. Spoel na het reinigen de opvangbak grondig met schoon water om alle sporen van afwasmiddel te verwijderen.
  9. Reinig de sproeikop met een zachte borstel en spoel grondig met water.
  10. Om weer in elkaar te zetten voert u bovenstaande stappen 1 t/m 6 in omgekeerde volgorde uit.

## OMVORMER

De omvormer is een verbruiksartikel en moet mogelijk na verloop van tijd worden vervangen, afhankelijk van het gebruik. Vervangingsomvormers zijn verkrijgbaar bij uw dealer. De omvormer wordt met een plastic klem in de opvangbak vastgezet (Fig. 17).

De omvormer vervangen:

1. Volg de stappen 1 t/m 5 in het onderdeel REINIGEN - Opvangbank onder 'Onderhoud' om de omvormer te bereiken.
2. Druk de klem naar achteren en til de omvormer omhoog uit de houder.
3. Plaats de nieuwe omvormer in de opvangbak en zorg ervoor dat de kabel niet over de conus loopt.
4. Voer de bovenstaande stappen in omgekeerde volgorde uit om de sproeikop en de opvangbank weer in elkaar te zetten.

## LUCHTFILTER

1. Open de lade om toegang te krijgen tot het luchtfilter aan de achterkant van de module.
2. Schuif het luchtfilter voorzichtig omhoog uit de plastic houder. (Fig. 19)
3. Spoel in de gootsteen voorzichtig af met water en droog af met een stoffen doek.
4. Plaats het filter terug en zorg ervoor dat de grove zwarte kant van het filter naar buiten gericht is.
5. Plaats het branderbed terug.

## PROBLEEMOPLOSSING

Het toestel is ontworpen om bepaalde fouten aan te geven via het knipperen van ingebouwde ledlampjes. De lampjes knipperen een aantal keren overeenkomend met de fout die zich voordoet. Zie onderstaande tabel voor uitleg over de fouten.

Symptoom	Oorzaak	Corrigerende actie
Product werkt niet.	Probleem met elektrische aansluiting Product niet ingeschakeld	Zorg ervoor dat het product een werkende elektrische aansluiting heeft. Zorg ervoor dat de tuimelschakelaar aan staat (Fig. 10A)
Product werkt niet. Alleen het ledbranderbed werkt.	Laag waterpeil Toestel is niet waterpas	Vul waterreservoir(s) van het toestel bij. Raadpleeg onderdeel 'De waterreservoirs vullen'. Zorg ervoor dat het apparaat op een vlakke ondergrond wordt geïnstalleerd.
Ledlampjes knipperen twee keer en het toestel piept twee keer	Het toestel nadert laag waterpeil	Vul waterreservoir(s) van het toestel bij. Raadpleeg onderdeel 'De waterreservoirs vullen'.
Product werkt niet. Ledlampjes knipperen voortdurend twee keer om de 8 seconden	Laag waterpeil	Vul waterreservoir(s) van het toestel bij. Raadpleeg onderdeel 'De waterreservoirs vullen'.
Product werkt niet. Ledlampjes knipperen voortdurend drie keer om de 8 seconden	De tijd van het maximale tot het minimale niveau is te kort. Tegenstrijdige waterpeilmetingen (min. en max. niveau worden tegelijkertijd gelezen.)	Controleer of er geen lekken in de opvangbak zijn. Controleer of de vlotters vrij kunnen bewegen in de opvangbak. Zorg ervoor dat het toestel waterpas staat.
Product werkt niet. Ledlampjes knipperen voortdurend vier keer om de 8 seconden	Vultijd van minimaal tot maximaal niveau is overschreden	Vul waterreservoir(s) van het toestel bij. Raadpleeg onderdeel 'De waterreservoirs vullen'.
Product werkt niet. Ledlampjes knipperen voortdurend één keer om de 8 seconden	Overloop gedetecteerd	Schakel het toestel en de watertoevoer uit. Neem contact op met uw dealer voor assistentie.
Het vlameffect heeft te veel nevel.	Instelling vlameffect is te hoog.	Verlaag het vlameffect. Geef het toestel de tijd om zich aan te passen aan de nieuwe instelling
Bluetooth-ontvanger werkt niet meer	Losse verbinding	Controleer de verbinding met de ontvanger (Fig. 7)

Weinig of geen nevelvorming	<p>Omvormer werkt niet correct</p> <p>Omvormer is vuil</p> <p>Omvormer zit niet goed in de opvangbak</p> <p>Ventilator is verstopt of geblokkeerd</p> <p>Sproeikop zit niet goed op de opvangbak</p> <p>Sproeikop is geblokkeerd</p>	<p>Controleer de werking van de omvormer</p> <p>Reinig opvangbak en omvormer grondig</p> <p>Schakel het toestel uit, haal de sproeikop van de opvangbak en zorg ervoor dat de omvormer correct in de opvangbak is geplaatst</p> <p>Verwijder luchtfilter en maak hem schoon. Zorg ervoor dat het correct in het toestel is teruggeplaatst.</p> <p>Zorg ervoor dat de sproeikop correct op de opvangbak zit</p> <p>Reinig opvangbak, omvormer en sproeikop grondig</p>
Afstandsbediening werkt niet meer	<p>Probleem met Bluetooth-bereik</p> <p>Verbinding met Bluetooth-ontvanger is los</p> <p>De batterijen van de afstandsbediening moeten worden vervangen</p>	<p>Controleer de positionering van Bluetooth-ontvanger. Zorg ervoor dat het niet is ingekapseld in metaal of beton.</p> <p>Controleer de verbinding met de ontvanger (Fig. 7)</p> <p>Vervang door nieuwe batterijen van hetzelfde type.</p>

## AANVULLENDE INFORMATIE

### AFTERSALESSERVICE

Uw toestel heeft een garantie van twee jaar vanaf de aankoopdatum. Binnen deze periode verbinden we ons ertoe het toestel gratis te repareren of te vervangen (exclusief omvormerschijven en afhankelijk van beschikbaarheid), op voorwaarde dat het is geïnstalleerd en gebruikt volgens deze instructies. Uw rechten onder deze garantie zijn aanvullend op uw wettelijke rechten, die op hun beurt niet worden beïnvloed door deze garantie.

Neem voor eerste hulp en ondersteuning eerst contact op met de winkelier bij wie het toestel is gekocht. Zorg ervoor dat u de modelreferentie en het serienummer van het toestel bij de hand hebt wanneer u vragen stelt. Deze nummers staan op het typeplaatje van het toestel (zie Fig. 10A).

Ga voor meer informatie naar [www.dimplexfires.com](http://www.dimplexfires.com)

### RECYCLING



Aan het einde van de levensduur van het elektrische product mag het niet met het huisvuil worden weggegooid. Gelieve te recyclen waar faciliteiten aanwezig zijn. Neem contact op met uw lokale overheid of winkelier voor recyclingadvies in uw gebied.

## PATENT/PATENTAANVRAAG

Producten van het Optimyst-assortiment worden beschermd door een of meer van de volgende patenten en patentaanvragen:

Groot-Brittannië GB2460259B, GB2475794B, GB2418014, EP2029941, GB2436212, GB2402206B

Verenigde Staten US8413358, US8136276, US7967690, US8574086

Rusland RU2434181

Europa EP2029941, EP2315976, EP1787063 (A1), EP2388527, EP2029941,

China CN101883953A, CN102105746A, CN101057105 (A), CN101438104

Australië AU2009248743A1, AU2007224634

Canada CA2725214, CA2579444, CA2645939

Zuid-Afrika ZA2008/08702

Mexico MX2008011712

Zuid-Korea KR101364191

Japan JP5281417, JP5496291

Brazilië BRP10708894

India 4122/KOLNP/2008

Nieuw-Zeeland NZ571900

## INFORMATIONS IMPORTANTES

**Veillez lire attentivement ce guide d'information afin d'installer et d'utiliser votre produit en toute sécurité et de le conserver en bon état.**

**Le non-respect de ces instructions peut entraîner des blessures et/ou des dommages et annuler votre garantie.**

Lors de l'utilisation d'appareils électriques, certaines précautions doivent toujours être prises afin de réduire le risque d'incendie, d'électrocution et de blessure, notamment :

- Si l'appareil est endommagé, contactez le fournisseur avant toute installation et utilisation du produit.
- N'utilisez pas cet appareil s'il est tombé par terre.
- Ne l'utilisez pas à l'extérieur.
- Ne l'utilisez pas à proximité d'une baignoire, d'une douche ou d'une piscine.
- N'installez pas cet appareil juste en dessous d'une prise de courant murale ou d'un boîtier de raccordement.
- Utilisez cet appareil sur une surface horizontale et stable.

Cet appareil peut être utilisé par les enfants âgés de 8 ans ou plus ainsi que par les personnes aux capacités physiques, sensorielles ou mentales diminuées ou qui manquent d'expérience et de connaissances s'ils ont fait l'objet d'une supervision adéquate ou ont reçu des instructions appropriées concernant l'utilisation sécurisée de l'appareil et qu'ils en comprennent les dangers. Les enfants ne doivent pas jouer avec l'appareil. Le nettoyage et l'entretien de l'appareil ne doivent pas être effectués par des enfants sans surveillance adéquate.

Les enfants âgés de 3 à 7 ans peuvent uniquement mettre en marche ou éteindre l'appareil à condition qu'il ait été placé ou installé dans sa position de fonctionnement normale prévue et qu'ils aient fait l'objet d'une supervision adéquate ou aient reçu des instructions appropriées concernant l'utilisation sécurisée de l'appareil et qu'ils en comprennent les dangers. Les enfants âgés de 3 à moins de 8 ans ne doivent pas brancher l'appareil, en régler la température, le nettoyer ou effectuer son entretien.

Les enfants de moins de 3 ans qui ne font pas l'objet d'une surveillance continue doivent être tenus à l'écart de l'appareil.

**ATTENTION** : certaines parties de ce produit peuvent devenir très chaudes et occasionner des brûlures. Une attention particulière doit être portée aux enfants et aux personnes vulnérables présentes dans la pièce.

Bien que cet appareil soit conforme aux normes de sécurité, nous ne recommandons pas son utilisation sur des tapis à poils profonds ou sur des tapis à poils longs. Assurez-vous que les matériaux combustibles tels que les oreillers, la literie, les papiers, les vêtements et les rideaux sont maintenus à au moins 1 mètre de distance de la sortie de brume de l'appareil.

L'appareil doit être placé de manière à ce que la prise soit accessible. En cas de dysfonctionnement, déconnectez l'appareil. Déconnectez l'appareil lorsqu'il n'est pas utilisé pendant longtemps.

Si le cordon d'alimentation est endommagé, il doit être remplacé par le fabricant, un agent de service ou une personne ayant des compétences semblables afin d'éviter tout danger. Le cordon d'alimentation ne doit pas être placé à l'avant de l'appareil.

**MISE EN GARDE** : cet appareil doit être relié à une prise de terre.

**MISE EN GARDE** : ne couvrez pas l'appareil afin d'éviter toute surchauffe. Ne placez pas de matériaux ou de vêtements sur l'appareil, et n'obstruez pas la circulation d'air autour de celui-ci.

L'appareil comporte un symbole d'avertissement portant la mention DO NOT COVER (NE PAS COUVRIR).



**MISE EN GARDE** : Risque d'incendie - Nous ne recommandons pas d'utiliser cet appareil s'il est connecté à une rallonge ou à tout dispositif de commutation externe, tel qu'un minuteur enfichable ou un adaptateur enfichable de télécommande. Tous les appareils de chauffage engendrent un appel de courant élevé et tout défaut dans la conception, les raccords ou les composants de ces appareils peut facilement entraîner la surchauffe des points de raccordement et la fonte, la distorsion et même un risque d'incendie !

**MISE EN GARDE** : cet appareil n'est pas équipé d'un dispositif de contrôle de la température ambiante. Ne l'utilisez pas dans de petites pièces occupées par des personnes incapables de quitter seules la pièce, à moins qu'elles ne fassent l'objet d'une surveillance constante.

### **AVERTISSEMENT** : MAINTENEZ LES PILES HORS DE PORTÉE DES ENFANTS

1. Leur ingestion peut entraîner une blessure grave en seulement 2 heures, voire le décès, en raison de brûlures chimiques et de la perforation potentielle de l'œsophage.
2. Si vous pensez que des piles ont été ingérées ou insérées dans n'importe quel partie du corps, contactez immédiatement un médecin.
3. Examinez les appareils et assurez-vous que le compartiment à piles est bien sécurisé, par exemple que la vis ou tout autre dispositif de fermeture mécanique est bien serré(e). N'utilisez pas le compartiment s'il n'est pas fixé.
4. Jetez immédiatement et de manière sécurisée toute pile bouton usagée. Les piles plates peuvent toujours être dangereuses.

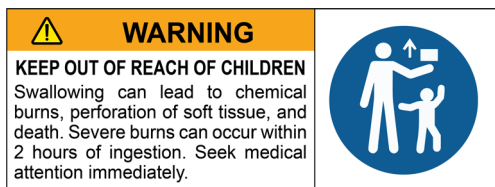

**ATTENTION** : aucun symptôme visible.

Il est malheureusement difficile de détecter la présence d'une pile bouton coincée dans l'œsophage d'un enfant. Aucun symptôme spécifique n'y est associé. L'enfant peut :

- tousser, s'étouffer ou baver énormément ;
- donner l'impression d'avoir mal à l'estomac ou de souffrir d'un virus ;
- vomir ;
- pointer sa gorge ou son estomac du doigt ;
- ressentir une douleur dans l'abdomen, la poitrine ou la gorge ;
- être fatigué ou léthargique ;
- être plus calme ou se coller à vous plus que d'habitude ou ne pas sembler être lui-même ;
- perdre l'appétit ou avoir moins d'appétit ; et
- ne pas vouloir manger d'aliments solides ou être dans l'incapacité de le faire.

Ces types de symptômes varient ou changent suivant que la douleur s'intensifie ou se calme.

Vomir du sang frais (rouge vif) est un symptôme spécifique de l'ingestion d'une pile bouton. Si c'est le cas de votre enfant, contactez immédiatement un médecin.

L'absence de symptômes clairs est la raison pour laquelle il est important de se montrer vigilant avec les piles boutons de rechange ou « à plat » présentes dans la maison et les produits qui en contiennent.

## INFORMATIONS GÉNÉRALES

- L'appareil n'a qu'un effet de flamme et est conçu pour être encastré dans un mur, un cadre ou une structure.
- Cet appareil nécessite un nettoyage et un entretien réguliers. Pour de plus amples informations, veuillez vous reporter à la section Entretien.
- Déballez soigneusement l'appareil et conservez l'emballage pour une utilisation ultérieure éventuelle.
- Remarque : si l'appareil est utilisé dans un environnement où le bruit de fond est très faible, il peut être possible d'entendre un son lié au fonctionnement de l'effet de flamme. Ceci est normal et ne doit pas être une source d'inquiétude.
- Cet appareil doit être installé sur une surface horizontale et stable. Une fois installé, ne le déplacez jamais et ne le mettez pas à plat sans avoir au préalable vidé l'eau du bac de récupération d'eau et du réservoir d'eau.
- Cet appareil émet des signaux sonores (bips) et lumineux (clignotement des LED) pour vous signaler les erreurs. Veuillez consulter le guide de dépannage pour obtenir des conseils supplémentaires.

## QUALITÉ DE L'EAU ET NETTOYAGE

Ce produit contient et utilise de l'eau dans le cadre de son fonctionnement. Le respect des exigences de nettoyage détaillées dans les instructions est nécessaire pour minimiser les risques liés à la prolifération bactérienne.

Tous les composants internes d'Optimyst en contact avec l'eau sont dotés d'une technologie antimicrobienne qui empêche la prolifération d'un grand nombre de bactéries jusqu'à 99,99 %. La protection du produit est efficace pendant toute sa durée de vie utile. Ses performances ont été testées de manière indépendante conformément à la norme ISO 22196.

- Cet appareil doit être alimenté par de l'eau du robinet propre et ordinaire.
- Un adoucisseur d'eau (décalcifiant) est recommandé dans les endroits où l'eau est calcaire, et un nettoyage et un entretien plus fréquents peuvent être nécessaires.
- Il n'est pas recommandé d'utiliser de l'eau non filtrée provenant d'un puits ou de toute autre source non contrôlée.
- Ne buvez pas l'eau provenant du bac de récupération ni des réservoirs d'eau.
- Le réservoir d'eau, le bac de récupération, le couvercle du bac de récupération, le bouchon du réservoir et les filtres à air doivent être nettoyés une fois par semaine, en particulier dans les régions à eau calcaire. Cela permet d'éliminer la saleté et d'éviter l'accumulation de calcaire qui pourrait endommager l'appareil.
- Veillez à ce que tout savon/détergent utilisé soit entièrement rincé afin d'éliminer tout résidu avant de réutiliser les pièces. N'utilisez pas de produits chimiques agressifs ou corrosifs pour le nettoyage, car ils pourraient endommager les pièces.
- Si vous prévoyez de ne pas utiliser l'appareil pendant plus d'une semaine, videz l'eau du bac de récupération d'eau et du réservoir d'eau, puis séchez le bac de récupération d'eau.

Informations techniques, Modèle N° : JUN-RGB-EU, JUNXL-RGB-EU, CASL10P-RGB-EU				
Puissance thermique		230 V	240 V	
Puissance thermique nominale	P <sub>Nom.</sub>	0,24	0,26	kW
Puissance thermique minimale	P <sub>min.</sub>	0,24	0,26	kW
Puissance thermique continue maximale	P <sub>max.</sub>	0,24	0,26	kW
Consommation électrique auxiliaire	-	-	-	-
En mode veille	P <sub>Nom.</sub>	0,46	0,48	W
Pas de contrôle de la température ambiante.				

## INSTRUCTIONS D'INSTALLATION

Cette section décrit comment installer et configurer votre foyer.

### AVANT DE COMMENCER :

- Assurez-vous que tous les éléments de l'emballage ont été retirés (lisez attentivement les étiquettes de mise en garde) et conservez tous les éléments de l'emballage pour une utilisation ultérieure éventuelle.
- Avant de connecter l'appareil, vérifiez que la tension d'alimentation est la même que celle indiquée sur l'appareil.
- Veillez à ce que l'appareil soit installé sur une surface plane.
- Assurez-vous que l'appareil est éteint pour l'installation.

### CONNEXIONS NÉCESSAIRES AVANT L'INSTALLATION

#### CONNEXION ÉLECTRIQUE

Branchez le foyer sur une prise de courant de 16 ampères et 230/240 volts située à moins d'un mètre de l'appareil. Assurez-vous d'avoir accès à la prise après l'installation pour pouvoir la déconnecter. Veillez à ce que le câble d'alimentation sorte à l'arrière du foyer en fonction de l'emplacement de la prise de courant et qu'il ne soit pas coincé sous le foyer, ce qui risquerait de l'endommager.

#### CONSTRUCTION DU CADRE/DE L'ENCEINTE DU PRODUIT

Ce produit peut être intégré dans un mur, un cadre ou une structure. Veuillez tenir compte des dimensions du produit (Fig. 1) et construire votre mur, cadre ou structure en conséquence. Un dégagement adéquat doit être prévu pour permettre une installation facile du produit.

Vous devez laisser une distance minimale de 400 mm entre la base du lit de combustible et toute étagère/enceinte située au-dessus de l'appareil (Fig. 2). Cela permettra d'avoir suffisamment d'espace au-dessus du produit pour que l'effet de flamme se forme complètement et ne soit pas obstrué.

Lors du choix de l'emplacement du produit, assurez-vous que l'appareil ne sera pas exposé à des courants d'air, à des bouches d'aération, à des ventilateurs de plafond ou à d'autres courants d'air. Tout comme une bougie, les mouvements d'air importants affecteront la capacité de l'appareil à créer et à maintenir l'effet de flamme. Si l'emplacement souhaité est sujet à des mouvements d'air importants, par exemple des bouches d'aération, les différentes options d'installation illustrées à la (Fig. 2) peuvent être utilisées.

#### VENTILATION

Cet appareil a besoin d'une ventilation libre par le dessous pour fonctionner correctement (Fig. 3). Des fentes sont prévues sur la face inférieure et les parois latérales du produit et le long de la façade du tiroir pour permettre à l'air de circuler librement dans l'appareil (Fig. 2). La ventilation libre aide à garder les composants électroniques au frais et permet à la brume de monter et de quitter le produit. Veuillez tenir compte des exigences en matière de ventilation autour du produit et veillez à ce que les orifices ne soient pas obstrués. Si l'appareil est installé dans un cadre/une enceinte, veillez à ce qu'il y ait un espace de ventilation pour permettre à l'air de pénétrer dans l'appareil (210 cm<sup>2</sup>, Fig. 3).

#### INSTALLATION DU PRODUIT DANS UN CADRE/UNE ENCEINTE

Une fois que votre enceinte a été construite aux dimensions requises et que la connexion électrique a été installée, suivez les étapes ci-dessous pour installer votre produit.

1. Placez le produit sur la base construite, en veillant à ce que le câble soit accessible et ne soit pas coincé sous le produit.
2. Veillez à ce que le produit soit à la bonne hauteur en fonction de l'installation et à ce qu'il soit bien de niveau.
3. Une fois que le produit est à la bonne hauteur et de niveau, centrez-le dans l'ouverture.
4. Une fois le produit dans sa position finale, dévissez le lit de combustible et soulevez-le avec soin pour le retirer (Fig. 4). Le lit de combustible doit être soulevé en tenant le plateau métallique sur lequel les bûches sont fixées, et non en soulevant les bûches supérieures, car cela pourrait les endommager.
5. À l'aide du paquet de vis de fixation fourni, vissez le produit en position à travers les trous de fixation de la base pour s'assurer qu'il ne peut pas basculer lorsque le tiroir est ouvert (Fig. 5).
6. Remettez soigneusement le lit de combustible en place, en le soulevant par le plateau métallique et en le vissant pour le fixer.
7. Le cordon d'alimentation se trouve à l'arrière du produit. Veuillez en tenir compte lors de la construction du cadre/de l'enceinte (Fig. 1).

#### COMMANDES MANUELLES (UNITÉ RÉCEPTRICE ATTACHÉE)

Le produit est équipé de commandes manuelles sur une unité réceptrice attachée, qui doit être connectée pour faire fonctionner le produit. Cela sert également d'unité réceptrice pour le fonctionnement par télécommande. Les commandes manuelles se

trouvent sous la bûche, dans le coin droit du lit de combustible (Fig. 6). Après l'installation, il convient de veiller tout particulièrement à ce que la prise réceptrice soit entièrement connectée afin de garantir le bon fonctionnement du produit (Fig. 7).

## MISE EN SERVICE/MISE EN SERVICE INITIALE DU PRODUIT

### REPLISSAGE DU RÉSERVOIR D'EAU

Avant de mettre le produit sous tension pour la première fois, assurez-vous qu'un réservoir d'eau plein a été placé sur le produit. Ouvrez le tiroir et retirez le réservoir d'eau de son emplacement en haut du bac de récupération d'eau (Fig. 8) et ouvrez-le en dévissant le bouchon orange (Fig. 9). Le réservoir doit être rempli uniquement d'eau de robinet propre – voir la section QUALITÉ DE L'EAU ET NETTOYAGE pour de plus amples informations. Lorsque le réservoir est replacé sur le dessus du bac de récupération, il faudra environ une minute pour que le réservoir se vide dans le bac de récupération d'eau. Permettez au bac de récupération d'eau de se remplir complètement avant d'allumer l'appareil. Une fois le remplissage terminé, le réservoir peut être à nouveau rempli et replacé sur le dessus du bac de récupération d'eau. Cela permet de stocker la capacité maximale d'eau dans l'appareil. Refermez le tiroir lorsqu'il est rempli.

## FONCTIONNEMENT DU PRODUIT

Cette section indique comment activer votre foyer à l'aide des commandes manuelles et de la télécommande.

### INTERRUPTEUR PRINCIPAL

Ouvrez le tiroir pour accéder au panneau de commande. L'interrupteur principal est situé sur le module et contrôle l'alimentation électrique de l'appareil (Fig. 10A).

Remarque : cet interrupteur doit être positionné sur « ON » (MARCHE) (I) pour que chaque appareil puisse fonctionner.

### COMMANDES MANUELLES

Les commandes manuelles sont discrètement cachées sous la bûche dans le coin droit du lit de combustible. Pour y accéder, il suffit de soulever la bûche (Fig. 6).



### TÉLÉCOMMANDE

La télécommande est fournie avec deux piles CR2032 déjà installées. Tirez sur les deux languettes de la couverture arrière pour insérer les piles (Fig. 11) et permettre le fonctionnement à distance.

Remarque : l'unité réceptrice attachée doit être fixée au produit pour le fonctionnement à distance.

### APPAIRAGE DE LA TÉLÉCOMMANDE

La télécommande est dotée de la technologie sans fil Bluetooth et doit être appariée au récepteur. Pour ce faire, suivez les étapes ci-dessous.

1. Ouvrez le tiroir et appuyez sur l'interrupteur à bascule en position de marche (I).
2. Appuyez sur le bouton  du panneau de commande (Fig. 10B) ; le produit s'allume.
3. Appuyez sur le bouton  du panneau de commande (Fig. 10B), les LED commencent à clignoter lentement.
4. Appuyez sur le bouton  de la télécommande ; les LED du produit clignoteront rapidement cinq fois et le produit s'éteindra automatiquement. La télécommande est maintenant couplée au produit et peut être utilisée pour le remettre en marche.

### POUR REMPLACER LES PILES :

1. Retirez le couvercle de la télécommande à l'aide d'un tournevis cruciforme (Fig. 12).
2. Installez correctement deux piles de 3 volts (CR2032 ou similaire) dans le compartiment à piles, le côté + vers le haut.
3. Remplacez le couvercle sur le compartiment à piles et remettez les vis en place.







Les piles doivent être recyclées ou jetées de manière appropriée.





Renseignez-vous auprès des autorités locales ou de votre revendeur pour obtenir des conseils sur le recyclage dans votre région.

Bande(s) de fréquence dans laquelle (lesquelles) ce produit fonctionne : 2.4 GHz



Puissance maximale de l'émetteur de radiofréquences dans la ou les bandes de fréquences dans lesquelles ce produit fonctionne : 8.23 dBm

### CRÉER VOTRE EFFET OPTIMYST PARFAIT



La technologie Optimyst vous permet de créer un effet de flamme qui vous est propre. Assurez-vous d'abord que l'appareil est en marche en plaçant l'interrupteur principal sur I (Fig. 10). Pour allumer les flammes, appuyez sur le bouton  des commandes manuelles. Si vous utilisez la télécommande, appuyez sur le bouton ENTRÉE pour activer et utilisez les boutons  ou  pour naviguer jusqu'à l'icône  et appuyez sur ENTRÉE pour sélectionner.

**COULEUR DES FLAMMES** : vous avez le choix entre 6 thèmes de couleurs. Pour régler la couleur de la flamme, naviguez jusqu'à l'icône de couleur sur  la télécommande et appuyez sur ENTRÉE. Utilisez les touches  ou  pour basculer entre les options 1 à 6 thèmes de flamme et appuyez sur ENTRÉE pour sélectionner. Sur les commandes manuelles, appuyez plusieurs fois sur la touche  pour passer d'une couleur à l'autre.



**CONSEIL** : l'orange est la couleur de prédilection pour un look authentique traditionnel, mais lorsque l'heure est à la fête, passez au thème Prisme qui fait défiler un arc-en-ciel de couleurs. En été, le bleu est à la fois rafraîchissant et calme, tandis que le vert attire toujours l'attention à Halloween.

**INTENSITÉ DE LA FLAMME** : vous pouvez régler l'intensité de la flamme en sélectionnant  et en appuyant sur la touche ENTRÉE. Vous avez le choix entre 6 niveaux. Appuyez sur ∇ ou Δ pour régler l'intensité, F1 étant le réglage le plus bas et F6 le réglage le plus élevé. Sur les commandes manuelles, appuyez sur les boutons  et  pour régler la flamme au niveau souhaité. Veuillez laisser au générateur de flammes le temps de réagir aux changements que vous effectuez. CONSEIL : les niveaux les plus bas donnent une flamme douce et lente, les niveaux les plus élevés une flamme plus rapide et plus pleine.

**LUMINOSITÉ DE LA FLAMME** : pendant le printemps et l'été, lorsque les journées sont plus longues, vous devrez peut-être augmenter la luminosité de la flamme pour la rendre plus vive. Sélectionnez l'icône de luminosité  sur la télécommande et appuyez sur la touche Entrée. Utilisez ∇ ou Δ pour régler les options de luminosité 1 à 6 et appuyez sur ENTRÉE pour sélectionner. CONSEIL : en fonction de l'éclairage, des couleurs du décor environnant et de la circulation de l'air dans la pièce, le réglage de l'intensité, de la couleur et de la luminosité de la flamme peut faire une réelle différence dans l'aspect et la convivialité de ce foyer.

**SON** : pour plus d'authenticité, vous pouvez ajouter le son du crépitements des bûches à l'effet de flamme. Sélectionnez l'icône  sur la télécommande pour régler le niveau sonore en appuyant sur ∇ ou Δ, puis sur ENTRÉE pour sélectionner. Sur les commandes manuelles, le bouton  permet d'activer/de désactiver le son.

Une fois que vous avez effectué vos réglages pour la hauteur de la flamme et le son de crépitements, l'appareil conservera ces paramètres même si vous l'éteignez à l'aide du bouton marche/veille ou de l'interrupteur principal. La prochaine fois que vous mettrez l'appareil en marche, il démarrera normalement, attendra 45 secondes pour que les flammes démarrent et reviendra ensuite aux réglages effectués.

OPTIONS DE COMMANDE MANUELLE ET DE TÉLÉCOMMANDE		
	Mode veille	Appuyez sur ce bouton pour mettre l'appareil en marche ou en mode veille. Il y a un léger décalage entre la pression sur le bouton et la mise en marche de l'appareil. Remarque : une fois l'appareil mis en marche, un temps de chauffe de 45 minutes s'écoule avant l'apparition de l'effet de flamme.
	Augmenter la flamme	Appuyez plusieurs fois sur cette touche (ou maintenez-la enfoncée) pour augmenter l'intensité de la flamme. L'appareil émet un signal sonore lorsque le niveau maximum est atteint.
	Diminuer la flamme	Appuyez plusieurs fois sur cette touche (ou maintenez-la enfoncée) pour diminuer l'intensité de la flamme. L'appareil émet un signal sonore lorsque le niveau minimum est atteint.
	Thème de la flamme	Appuyez plusieurs fois sur cette touche pour passer d'un thème de flamme à l'autre : 1 – Flammes naturelles 2 – Flammes bleues 3 – Flammes violettes 4 – Flammes rouges 5 – Flammes turquoise 6 – Mode Prisme – les flammes passent d'une couleur à l'autre.
	Volume et crépitements (Commandes manuelles)	Appuyez sur cette touche pour activer/désactiver le son.
	Augmenter le volume (télécommande)	Appuyez plusieurs fois (ou maintenez la touche enfoncée) pour augmenter le volume de l'effet sonore du crépitements.
	Baisser le volume (télécommande)	Appuyez plusieurs fois (ou maintenez la touche enfoncée) pour baisser le volume de l'effet sonore du crépitements.
	Luminosité	Appuyez plusieurs fois sur cette touche pour faire défiler les réglages de luminosité de la flamme : B1 - Niveau de luminosité 1 B2 - Niveau de luminosité 2 B3 - Niveau de luminosité 3 B4 - Niveau de luminosité 4 B5 - Niveau de luminosité 5 B6 - Effet de pulsation
	Minuteur	Appuyez plusieurs fois pour régler la durée du minuteur. Le foyer électrique passe en mode veille une fois le temps écoulé. Le minuteur peut être réglé sur 1 heure (1 pression), 2 heures (2 pressions) et désactivée (3 pressions).
	Bluetooth	Appuyez sur cette touche pour coupler la télécommande – reportez-vous à la section APPARIAGE DE LA TÉLÉCOMMANDE.

## APPLICATION FLAME CONNECT

Le foyer peut être contrôlé au moyen de l'application mobile Flame Connect. Elle est disponible en téléchargement sur votre appareil depuis Google Play ou l'App Store d'Apple. Suivez les instructions à l'écran pour la configuration.

REMARQUE : le foyer ne fonctionnera pas avec la télécommande fournie lorsque l'application est ouverte sur un appareil mobile.



## INSERTS DE BUSE

Les inserts de buse ont été fournis et montés dans l'ouverture de la buse. Ils sont utilisés pour modifier le profil de l'effet de flamme, mais peuvent être retirés si l'on préfère un profil de flamme différent. Pour les retirer, soulevez les deux petits robinets en forme de D pour desserrer l'insert, puis retirez-les.

D'autres inserts de blocage ont également été fournis pour bloquer certaines parties de la flamme. Pour les installer, il faut d'abord retirer les inserts existants. Cassez les inserts de blocage à la longueur requise et placez-les dans l'ouverture de la buse à l'endroit désiré. Assurez-vous que les inserts sont correctement orientés avant de les enfoncer pour les enclencher en place. Voir la Fig. 13 pour plus de détails.

## MANQUE D'EAU/REPLISSAGE DES RÉSERVOIRS D'EAU

Lorsque les réservoirs d'eau sont vides et que le niveau d'eau dans le produit est bas, l'appareil fait clignoter ses LED deux fois et émet deux bips. L'appareil fonctionnera pendant 15 minutes supplémentaires avant d'émettre un bip et de passer en mode « eau faible ». Pour les appareils fonctionnant avec le lit de combustible à bûches à LED, seul le lit de combustible reste allumé en mode « eau faible ». À ce stade, l'appareil peut être mis en mode veille à l'aide de la télécommande ou du récepteur Bluetooth, ou peut être rempli d'eau. Le fait de remplir l'appareil d'eau le fera redémarrer automatiquement.

Pour remplir le réservoir, retirez le lit de combustible et le réservoir d'eau de sa position sur le dessus du bac de récupération d'eau. Remplissez le réservoir d'eau uniquement avec de l'eau du robinet propre. Le réservoir peut ensuite être replacé sur le dessus du bac de récupération d'eau. Si l'appareil n'a pas été mis en mode veille après une faible consommation d'eau, il redémarrera automatiquement après environ 20 secondes de remplissage.

## ENTRETIEN

### CONSEILS GÉNÉRAUX

N'utilisez que de l'eau du robinet dans cet appareil. Reportez-vous à la section Qualité de l'eau et Nettoyage pour de plus amples informations.

Veillez à ce que l'appareil soit toujours placé sur une surface plane.

Si vous prévoyez de ne pas utiliser l'appareil pendant plus d'une semaine, videz l'eau du bac de récupération d'eau et du réservoir d'eau, puis séchez le bac de récupération d'eau et le réservoir d'eau.

Une fois installé, ne déplacez jamais cet appareil ou ne le mettez pas à l'envers sans vider l'eau du bac de récupération d'eau.

### NETTOYAGE

**MISE EN GARDE :** appuyez toujours sur l'interrupteur « A » en position « OFF » (ARRÊT) (0) (Fig. 10A) et déconnectez l'appareil de l'alimentation avant de nettoyer le foyer.

Nous recommandons de nettoyer les composants suivants une fois par semaine, en particulier dans les régions où l'eau est calcaire :

Bouchon et joint du réservoir (Fig. 9), buse (Fig. 16), transducteur (Fig. 17), Bac de récupération (Fig. 18) et filtre à air (Fig. 19).

Pour le nettoyage général, utilisez un chiffon doux et propre – n'utilisez jamais de nettoyeurs abrasifs.

Pour éliminer toute accumulation de poussière ou de peluches, vous pouvez utiliser occasionnellement l'embout brosse souple d'un aspirateur.

### BAC DE RÉCUPÉRATION D'EAU

1. Ouvrez le tiroir et appuyez sur l'interrupteur « A » en position « OFF » (ARRÊT) (0) (Fig. 10A).
2. Retirez le réservoir d'eau de sa position en haut du bac de récupération d'eau.
3. Déconnectez le connecteur électrique des transducteurs, situé sur le côté droit du bac de récupération d'eau. (Fig. 14)
4. Deux clips orange maintiennent la buse sur le bac de récupération d'eau ; l'un sur le côté gauche et l'autre sur le côté droit de la buse. Sur le côté gauche, appuyez sur le clip d'une main et, de l'autre, soulevez la buse pour la faire sortir du clip. Répétez cette opération pour le côté droit (Fig. 15). La buse peut maintenant être soulevée et mise de côté (Fig. 16).
5. Soulevez délicatement le bac de récupération (Fig. 18), en veillant à la maintenir à niveau pour ne pas renverser d'eau. Placez le bac de récupération d'eau dans l'évier.
6. Videz soigneusement la cuve dans l'évier en prenant compte que le transducteur (Fig. 17) est maintenu en place par un clip de retenue.
7. Mettez un peu de liquide vaisselle dans le bac de récupération d'eau et, à l'aide d'une brosse douce, nettoyez délicatement toutes les surfaces du bac ainsi que le transducteur, y compris le cône et les disques métalliques situés dans la surface rainurée supérieure.
8. Une fois le nettoyage terminé, rincez soigneusement le bac à l'eau propre afin d'éliminer toute trace de liquide vaisselle.
9. Nettoyez la buse à l'aide d'une brosse douce et rincez-la soigneusement à l'eau.
10. Pour le remontage, inversez les étapes 1 à 6 ci-dessus.



## TRANSDUCTEUR

Le transducteur est un élément consommable et peut devoir être remplacé au fil du temps, en fonction de l'utilisation qui en est faite. Des transducteurs de remplacement peuvent être achetés auprès de votre revendeur. Le transducteur est fixé dans le bac de récupération d'eau à l'aide d'un clip en plastique (Fig. 17).

Si vous devez remplacer votre transducteur :

1. Suivez les étapes 1 à 5 de la section « NETTOYAGE – bac de récupération » sous la rubrique « Entretien » pour accéder au transducteur.
2. Appuyez sur le clip et soulevez le transducteur pour le sortir de son support.
3. Placez le nouveau transducteur dans le bac de récupération d'eau, en veillant à ce que son câble ne repose pas sur le cône.
4. Inversez les étapes ci-dessus pour remonter la buse et le bac de récupération d'eau.

## FILTRE À AIR

1. Ouvrez le tiroir pour accéder au filtre à air situé à l'arrière du module.
2. Faites glisser délicatement le filtre à air vers le haut pour le sortir de son support en plastique. (Fig. 19)
3. Rincez délicatement à l'eau dans l'évier et séchez avec une serviette en tissu.
4. Remettez le filtre en place en veillant à ce que le côté noir grossier du filtre soit orienté vers l'extérieur.
5. Remettez le lit de combustible en place.

<b>DÉPANNAGE</b>		
L'appareil a été conçu pour mettre en évidence les erreurs particulières en faisant clignoter les voyants LED intégrés. Les voyants clignoteront un certain nombre de fois en fonction de l'erreur qui s'est produite. Veuillez consulter le tableau ci-dessous pour l'explication des erreurs.		
<b>Symptôme</b>	<b>Cause</b>	<b>Mesure corrective</b>
L'appareil ne fonctionne pas.	Problème de connexion électrique  Appareil non allumé	Assurez-vous que l'appareil dispose d'une connexion électrique en bon état.  Assurez-vous que l'interrupteur à bascule du secteur est activé (Fig. 10A).
L'appareil ne fonctionne pas. Le lit de combustible LED fonctionne uniquement.	Faible niveau d'eau  L'appareil n'est pas à niveau.	Remplissez le ou les réservoirs d'eau de l'appareil. Voir « Remplissage des réservoirs d'eau » ci-dessus.  Assurez-vous que l'appareil est installé sur une surface plane.
Les LED clignotent deux fois et le produit émet deux bips sonores.	L'appareil approche du niveau d'eau bas.	Remplissez le ou les réservoirs d'eau de l'appareil. Voir « Remplissage des réservoirs d'eau » ci-dessus.
L'appareil ne fonctionne pas. Les LED clignotent en continu deux fois toutes les 8 secondes.	Faible niveau d'eau	Remplissez le ou les réservoirs d'eau de l'appareil. Voir « Remplissage des réservoirs d'eau » ci-dessus.
L'appareil ne fonctionne pas. Les LED clignotent en continu 3 fois toutes les 8 secondes.	Le temps nécessaire pour passer du niveau maximum au niveau minimum est trop court.  Les relevés de niveau d'eau sont contradictoires (les niveaux min. et max. sont relevés en même temps).	Assurez-vous qu'il n'y a pas de fuites dans le bac de récupération d'eau.  Assurez-vous que les flotteurs se déplacent librement dans le bac de récupération d'eau.  Assurez-vous que l'appareil est de niveau.
L'appareil ne fonctionne pas. Les LED clignotent en continu 4 fois toutes les 8 secondes.	Le temps de remplissage du niveau minimum au niveau maximum a été dépassé.	Remplissez le ou les réservoirs d'eau de l'appareil. Voir « Remplissage des réservoirs d'eau » ci-dessus.
L'appareil ne fonctionne pas. Les LED clignotent en continu 1 fois toutes les 8 secondes.	Détection de débordement	Arrêtez l'appareil et l'alimentation en eau. Contactez votre revendeur pour obtenir de l'aide.
Génération de brume faible ou inexistante	Le transducteur ne fonctionne pas correctement.  Le transducteur est sale.  Le transducteur n'est pas placé correctement dans le bac de récupération d'eau.  Le ventilateur est obstrué ou bloqué.  La buse n'est pas placée correctement sur le bac de récupération d'eau.  La buse est bloquée.	Vérifiez le fonctionnement du transducteur.  Nettoyez soigneusement le bac de récupération d'eau et le transducteur.  Arrêtez l'appareil, retirez la buse du bac de récupération d'eau et assurez-vous que le transducteur est correctement installé dans le bac de récupération d'eau.  Retirez le filtre à air et nettoyez-le. Assurez-vous de le replacer correctement dans l'appareil.  Assurez-vous que la buse est correctement positionnée sur le bac de récupération d'eau.  Nettoyez soigneusement le bac de récupération d'eau, le transducteur et la buse.

L'effet de flamme produit trop de brume.	Le réglage de l'effet de flamme est trop élevé.	Réduisez l'effet de flamme. Laissez à l'appareil le temps de s'adapter au nouveau réglage.
Le récepteur Bluetooth cesse de fonctionner.	Connexion défectueuse	Vérifiez la connexion au récepteur (Fig. 7).
La télécommande cesse de fonctionner.	Problème de portée Bluetooth  La connexion du récepteur Bluetooth est défectueuse.  Les piles de la télécommande doivent être remplacées.	Vérifiez le positionnement du récepteur Bluetooth. Assurez-vous qu'il n'est pas encastré dans du métal ou du béton.  Vérifiez la connexion au récepteur (Fig. 7).  Remplacez les piles par des piles neuves du même type.

## INFORMATIONS COMPLÉMENTAIRES

### SERVICE APRÈS-VENTE

Votre appareil est garanti pendant deux ans à compter de la date d'achat. Pendant cette période, nous nous engageons à réparer ou à échanger gratuitement cet appareil (à l'exclusion des disques de transducteur et sous réserve de disponibilité), à condition qu'il ait été installé et utilisé conformément aux présentes instructions. Les droits que vous confère cette garantie s'ajoutent à vos droits juridiques, qui ne sont pas affectés par cette garantie.

Pour obtenir une aide ou une assistance initiale, veuillez d'abord contacter le revendeur auprès duquel l'appareil a été acheté. Veuillez vous assurer d'avoir la référence du modèle et le numéro de série de l'appareil lorsque vous effectuez des demandes d'informations. Ces numéros figurent sur l'étiquette signalétique de l'appareil (voir Fig. 10A).

Pour de plus amples informations, veuillez consulter le site suivant : [www.dimplexfires.com](http://www.dimplexfires.com)

### RECYCLAGE



À la fin de sa durée de vie utile, un produit électrique ne doit pas être jeté avec les ordures ménagères. Veuillez le recycler là où des installations appropriées existent. Renseignez-vous auprès des autorités locales ou de votre revendeur pour obtenir des conseils sur le recyclage dans votre région.

## BREVET/DEMANDE DE BREVET

Les produits de la gamme Optimyst sont protégés par un ou plusieurs des brevets et demandes de brevet suivants :

Grande-Bretagne : GB2460259B, GB2475794B, GB2418014, EP2029941, GB2436212, GB2402206B

États-Unis : US8413358, US8136276, US7967690, US8574086

Russie : RU2434181

Europe : EP2029941, EP2315976, EP1787063 (A1), EP2388527, EP2029941,

Chine : CN101883953A, CN102105746A, CN101057105 (A), CN101438104

Australie : AU2009248743A1, AU2007224634

Canada : CA2725214, CA2579444, CA2645939

Afrique du Sud : ZA2008/08702

Mexique : MX2008011712

Corée du Sud : KR101364191

Japon : JP5281417, JP5496291

Brésil : BRP10708894

Inde : 4122/KOLNP/2008

Nouvelle-Zélande : NZ571900

## INFORMAZIONI IMPORTANTI

Leggere attentamente questo manuale di istruzioni per installare, utilizzare e conservare il prodotto in modo corretto.

**La mancata osservanza di queste istruzioni può causare lesioni e/o danni e può invalidare la garanzia.**

Durante l'uso di dispositivi elettrici, è necessario seguire sempre le precauzioni di sicurezza di base per ridurre il rischio di incendi, scosse elettriche e lesioni alle persone, tra cui le seguenti:

- Se il dispositivo è danneggiato, contattare il rivenditore prima dell'installazione e del funzionamento.
- Non utilizzare il dispositivo se è caduto.
- Non utilizzare all'aperto.
- Non utilizzare nelle immediate vicinanze di vasche, docce o piscine.
- Non collocare il dispositivo immediatamente sotto una presa di corrente fissa o una scatola di connessione.
- Utilizzare il dispositivo su una superficie orizzontale e stabile.

Questo dispositivo può essere utilizzato da bambini di età pari o superiore a 8 anni e da persone con ridotte capacità fisiche, sensoriali o mentali o con mancanza di esperienza e conoscenze a riguardo, a condizione che siano supervisionati o abbiano ricevuto istruzioni per farne un uso corretto e sicuro e che comprendano i rischi legati al dispositivo. I bambini non devono giocare con il dispositivo. Eventuali bambini non supervisionati non possono effettuare la pulizia e la manutenzione dell'utente.

I bambini di età compresa tra i 3 anni e gli 8 anni possono accendere / spegnere il dispositivo solo a condizione che sia stato collocato o installato nella posizione di funzionamento corretta prevista e che essi siano supervisionati o abbiano ricevuto istruzioni per farne un uso corretto e sicuro e che comprendano i rischi legati al dispositivo. I bambini di età compresa tra i 3 anni e gli 8 anni non devono collegare, regolare e pulire il dispositivo o eseguire la manutenzione dell'utente.

I bambini di età inferiore a 3 anni devono essere tenuti lontani, a meno che non siano costantemente sorvegliati.

**ATTENZIONE:** Alcune parti del prodotto possono diventare molto calde e causare ustioni. Prestare particolare attenzione in presenza di bambini e soggetti vulnerabili.

Sebbene questo dispositivo sia conforme alle norme di sicurezza, se ne sconsiglia l'uso su tappeti a pelo alto o lungo. Assicurarci che eventuali materiali infiammabili liberi, come cuscini, lenzuola, carte, vestiti e tende, siano tenuti ad almeno 1 m di distanza dalla presa d'aria dell'apparecchio.

La posizione del dispositivo deve consentire l'accesso alla spina elettrica. In caso di guasto, staccare la spina del dispositivo. Scollegare il dispositivo quando non è utilizzato per periodi di tempo prolungati.

Se il cavo di alimentazione è danneggiato, deve essere sostituito dal produttore o dall'assistenza tecnica o da una persona altrettanto qualificata per evitare pericoli. Tenere il cavo di alimentazione lontano dalla parte anteriore del dispositivo.

**AVVERTENZA:** Questo dispositivo deve avere un sistema di messa a terra.

**AVVERTENZA:** Per evitare il surriscaldamento, non coprire il dispositivo. Non collocare materiali o indumenti sul dispositivo e non ostacolare la circolazione intorno al dispositivo.

Il dispositivo presenta un simbolo che riporta l'avviso: "NON COPRIRE". 

**AVVERTENZA:** Rischio di incendio: si sconsiglia l'uso di questo dispositivo collegato a una prolunga o un dispositivo di commutazione esterno, come un timer a spina o un adattatore a spina con telecomando. Tutti i dispositivi di riscaldamento assorbono una corrente elevata dalla rete elettrica e qualsiasi punto debole nella progettazione, nei collegamenti o nei componenti di questi dispositivi può facilmente provocare un surriscaldamento dei punti di collegamento con conseguente fusione, distorsione e persino rischio di incendio!

**AVVERTENZA:** Questo apparecchio non è dotato di un dispositivo di controllo della temperatura ambiente. Non utilizzare questo dispositivo in stanze piccole se occupate da persone non in grado di uscire autonomamente dalla stanza, a meno che non siano supervisionate costantemente.

**AVVERTENZA: TENERE LE PILE FUORI DALLA PORTATA DEI BAMBINI**

1. L'ingestione può causare gravi lesioni o portare alla morte in meno di 2 ore a causa delle ustioni chimiche e della potenziale perforazione dell'esofago.
2. Nel caso in cui le pile siano state ingerite o inserite in qualsiasi parte del corpo o lo si sospetti, rivolgersi immediatamente a un medico.
3. Controllare i dispositivi e assicurarsi che il vano batterie sia fissato correttamente, ad es. che le viti o altro fissaggio meccanico siano ben stretti / chiusi ermeticamente. Non utilizzare se il vano non è sicuro.
4. Smaltire immediatamente e in modo sicuro le pile a bottone usate. Le batterie scariche possono essere comunque pericolose.

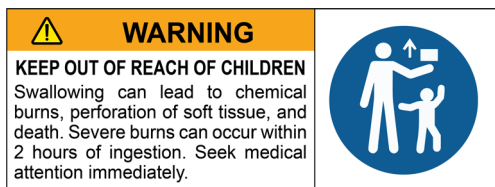

**ATTENZIONE:** è possibile che non si manifestino sintomi evidenti

Purtroppo non è evidente quando una pila a bottone è bloccata nell'esofago del bambino (tubo digerente). Non esistono sintomi specifici che possano essere ricondotti all'ingestione di pile. Il bambino potrebbe:

- tossire, avere conati o salivare eccessivamente;
- manifestare sintomi riconducibili a mal di stomaco o virus;
- vomitare;
- indicare la gola o lo stomaco;
- provare dolore nell'addome, petto o gola;
- essere stanco o letargico;
- essere più silenzioso o richiedere più attenzioni del solito, o, in genere, potrebbe non essere «il solito»;
- perdere l'appetito o avere l'appetito ridotto;
- rifiutarsi o non essere in grado di mangiare alimenti solidi.

Questi sintomi possono variare o fluttuare insieme al dolore che aumenta e poi si attenua.

Un sintomo specifico dell'ingestione di pile a bottone è il vomito di sangue fresco (rosso vivo). Se il bambino manifesta questo sintomo, richiedere assistenza medica immediata.

A causa dell'assenza di sintomi chiari, è importante prestare attenzione ai dispositivi contenenti pile a bottone e alle batterie in generale, anche se scariche o di riserva.

## INFORMAZIONI GENERALI

- Il dispositivo ha soltanto un effetto fiamma ed è progettato per essere incassato in una cornice, in una parete o in una struttura.
- Questo dispositivo richiede una pulizia e una manutenzione regolari. Per maggiori informazioni, consultare la sezione Manutenzione.
- Disimballare con cura il dispositivo e conservare l'imballaggio originale per un eventuale uso futuro.
- Notare bene: se utilizzato in un ambiente con ridotti rumori ambientali, è possibile udire il suono legato al funzionamento dell'effetto fiamma. Si tratta di un suono normale e non deve essere motivo di preoccupazione.
- Questo dispositivo deve essere installato su una superficie orizzontale e stabile. Una volta installato, non spostare mai il dispositivo o appoggiarlo in orizzontale, senza che sia stato svuotato.
- Questo dispositivo utilizza un effetto sonoro (bip) e un effetto luminoso (lampeggiamento del LED) per segnalare gli errori. Per ulteriori informazioni, consultare la sezione relativa alla Risoluzione dei problemi.

## QUALITÀ DELL'ACQUA E PULIZIA

Questo prodotto contiene e utilizza acqua per il suo funzionamento. L'osservanza dei requisiti di pulizia indicati nelle istruzioni è necessaria per garantire che i rischi legati alla proliferazione batterica siano ridotti al minimo.

Tutti i componenti interni di Optimyst a contatto con l'acqua sono dotati di una tecnologia antimicrobica che inibisce la crescita di un'ampia gamma di batteri fino al 99,99%. La protezione del prodotto è efficace per tutta la durata della sua vita utile. Le sue prestazioni sono state testate in modo indipendente, ai sensi della norma ISO 22196.

- Il dispositivo deve essere utilizzato con normale acqua di rubinetto pulita.
- Nelle zone con acqua dura, si consiglia di utilizzare un addolcitore d'acqua (decalcificatore) e potrebbero essere necessarie una pulizia e una manutenzione più frequenti.
- Si sconsiglia l'uso di acqua non filtrata proveniente da un pozzo o da qualsiasi altra fonte non sottoposta a controlli regolari.
- Non bere l'acqua del pozzetto o dei serbatoi dell'acqua.
- Il serbatoio dell'acqua, il pozzetto, il coperchio del pozzetto, il tappo del serbatoio e i filtri dell'aria devono essere puliti una volta alla settimana, soprattutto nelle zone con acqua dura. Ciò serve a rimuovere lo sporco e a prevenire la formazione di calcare che potrebbe danneggiare il prodotto.
- Assicurarsi che i saponi e i detersivi eventualmente utilizzati siano risciacquati in modo accurato e completo per rimuovere eventuali residui prima di riutilizzare le parti. Non utilizzare prodotti chimici aggressivi o corrosivi per la pulizia, poiché potrebbero danneggiare le parti.
- Se l'utente non intende utilizzare il dispositivo per più di una settimana, scaricare l'acqua dal pozzetto e dal serbatoio dell'acqua e asciugare il pozzetto.

Informazioni tecniche, Modello N.: JUN-RGB-EU, JUNXL-RGB-EU, CASL10P-RGB-EU				
Potenza termica		230 V	240 V	
Potenza termica nominale	P <sub>Nom</sub>	0,24	0,26	kW
Minima potenza termica	P <sub>min</sub>	0,24	0,26	kW
Massima potenza termica continua	P <sub>max</sub>	0,24	0,26	kW
Consumo ausiliario di energia elettrica	-	-	-	-
In modalità stand-by	P <sub>Nom</sub>	0,46	0,48	W
Nessun controllo della temperatura ambiente				

## ISTRUZIONI DI INSTALLAZIONE

Questa sezione descrive come installare e configurare le fiamme.

### PRIMA DI INIZIARE:

- Assicurarsi che tutti gli elementi dell'imballaggio siano stati rimossi (leggere attentamente le etichette di avvertenza) e conservare tutto l'imballaggio originale per un eventuale uso futuro.
- Prima di collegare il dispositivo, verificare che la tensione di alimentazione corrisponda a quella indicata sul dispositivo.
- Assicurarsi che il dispositivo sia installato su una superficie piana.
- Assicurarsi che il dispositivo sia spento per l'installazione.

### COLLEGAMENTI NECESSARI PRIMA DELL'INSTALLAZIONE

#### COLLEGAMENTO ELETTRICO

Collegare il prodotto a una presa di corrente da 16 ampere e 230/240 Volt situata entro un raggio di 1 m dal prodotto. Dopo l'installazione, assicurarsi di avere accesso alla spina per poterla scollegare. Assicurarsi che il cavo di alimentazione esca dalla parte posteriore per adattarsi alla posizione della presa di corrente e che non rimanga intrappolato al di sotto del prodotto, causandone un danneggiamento.

#### REALIZZAZIONE DEL RIVESTIMENTO / INVOLUCRO DEL PRODOTTO

Questo prodotto può essere inserito in una parete, in una cornice o in una struttura. Prendere nota delle dimensioni del prodotto (Fig.1) e costruire la parete, la cornice o la struttura su misura. È necessario prevedere uno spazio libero adeguato per consentire l'installazione agevole del prodotto.

È necessario lasciare uno spazio minimo di 400 mm dalla base del focolare a qualsiasi ripiano / rivestimento sopra il prodotto (Fig. 2). In questo modo lo spazio al di sopra del prodotto sarà sufficiente a consentire la completa formazione dell'effetto fiamma, senza ostacolarlo.

Nel determinare la posizione del prodotto, assicurarsi che l'unità non sia sottoposta a correnti d'aria, bocchette, ventilatori a soffitto e altro tipo di correnti d'aria. Come nel caso di una candela, eventuali grandi movimenti d'aria influiscono sulla capacità dell'unità di creare e mantenere l'effetto fiamma. Se la posizione desiderata è soggetta a notevoli movimenti d'aria, come ad esempio, bocchette di ventilazione, si possono utilizzare le diverse opzioni di installazione illustrate nella Fig. 2.

#### VENTILAZIONE

Per un corretto funzionamento, questo prodotto necessita di una ventilazione libera dal basso (Fig. 3). Sul lato inferiore e sui lati del prodotto e lungo la parte anteriore del cassetto sono presenti delle fessure che consentono all'aria di passare liberamente nel prodotto (Fig. 2). La ventilazione libera aiuta a mantenere freschi i componenti elettronici e permette al vapore di salire e uscire dal prodotto. Tenere conto dei requisiti di ventilazione intorno al prodotto e assicurarsi che le prese d'aria non siano bloccate. Se l'utente inserisce il prodotto in una cornice o in un involucro, assicurarsi che vi sia uno spazio di ventilazione adeguato per consentire all'aria di entrare nel prodotto (210 cm<sup>2</sup>, Fig. 3).

#### INSTALLAZIONE DEL PRODOTTO NEL RIVESTIMENTO / INVOLUCRO

Dopo aver costruito l'involucro nelle dimensioni richieste e aver installato il collegamento elettrico, seguire la procedura illustrata di seguito per installare il prodotto.

1. Collocare il prodotto sulla base costruita appositamente, assicurandosi che il cavo sia accessibile e non si incastri sotto il prodotto.
2. Assicurarsi che il prodotto sia posizionato all'altezza corretta per l'installazione e che sia adeguatamente livellato.
3. Una volta che il prodotto è all'altezza corretta e in piano, posizionarlo al centro dell'apertura.
4. Con il prodotto nella sua posizione finale, svitare il focolare e sollevarlo delicatamente per rimuoverlo (Fig. 4). Il focolare può essere sollevato esclusivamente tenendo il vassoio di metallo su cui sono fissati i tronchi, senza sollevare i tronchi superiori in quanto ciò potrebbe danneggiarli.
5. Utilizzando il pacchetto di vite fornito, avvitare il prodotto in posizione attraverso i fori di fissaggio nella base per evitare che si ribalti all'apertura del cassetto (Fig. 5).
6. Posizionare con attenzione il focolare nella posizione originale, sollevando il vassoio di metallo e fissandolo saldamente.
7. Il cavo di alimentazione si trova sul retro del prodotto. Tenere presente questo aspetto nella realizzazione della cornice (Fig. 1).

#### COMANDI MANUALI (UNITÀ RICEVENTE COLLEGATA)

Il prodotto è dotato di comandi manuali su un'unità ricevente collegata, che deve essere collegata per il funzionamento del prodotto e che funge anche da unità ricevente per il funzionamento del telecomando. I comandi manuali si trovano

sotto il tronco nell'angolo destro del focolare (Fig. 6). Dopo l'installazione, è necessario prestare particolare attenzione al collegamento completo del jack del ricevitore per garantire il corretto funzionamento del prodotto (Fig. 7).

## MESSA IN FUNZIONE / PRIMO AVVIO DEL PRODOTTO

### RIEMPIMENTO DEL SERBATOIO DELL'ACQUA

Prima di accendere il prodotto per la prima volta, accertarsi che il serbatoio dell'acqua sia pieno. Aprire il cassetto e rimuovere il serbatoio dell'acqua dalla sua sede sopra al pozzetto (Fig. 8) e aprirlo svitando il tappo arancione (Fig. 9). Il serbatoio deve essere riempito solo con acqua di rubinetto pulita, per maggiori dettagli, consultare la sezione QUALITÀ DELL'ACQUA E PULIZIA. Dopo che il serbatoio è stato posizionato sopra il pozzetto, sarà necessario circa un minuto prima che il serbatoio si svuoti nel pozzetto. Lasciare che il serbatoio si riempia completamente prima di accendere il prodotto. Una volta completato il riempimento, è possibile riempire nuovamente il serbatoio e riposizionarlo sopra il pozzetto. In questo modo è possibile immagazzinare la massima capacità di acqua nel prodotto. Chiudere il cassetto una volta riempito.

## FUNZIONAMENTO DEL PRODOTTO

Questa sezione descrive come attivare il prodotto utilizzando i comandi manuali e il telecomando.

### INTERRUTTORE DI RETE

Aprire il cassetto per accedere al pannello di controllo. L'interruttore di rete si trova sul modulo e controlla l'alimentazione elettrica del dispositivo (Fig. 10A).

Notare: questo interruttore deve essere in posizione "ON" (I) per il funzionamento di ogni dispositivo.

### COMANDI MANUALI

I comandi manuali sono posizionati discretamente sotto il tronco nell'angolo destro del focolare. Per accedervi basta sollevare il tronco (Fig. 6).



### TELECOMANDO

Il telecomando è fornito con 2 batterie CR2032 già inserite. Tirare entrambe le linguette del coperchio posteriore per inserire le batterie (Fig. 11) e consentire il funzionamento a distanza.

Notare: per consentire il funzionamento del telecomando, il ricevitore collegato deve essere montato sul prodotto.

### ACCOPIAMENTO DEL TELECOMANDO

Il telecomando è dotato di tecnologia wireless Bluetooth e deve essere accoppiato al ricevitore. Per farlo, è necessario seguire la procedura descritta di seguito.

1. Aprire il cassetto e premere l'interruttore a bilanciere sulla posizione di accensione (I).
2. Premere il pulsante  sul pannello di controllo (Fig. 10B); il prodotto si accende.
3. Premere il pulsante  sul pannello di controllo (Fig. 10B), i LED inizieranno a lampeggiare lentamente.
4. Premere il pulsante  sul telecomando; i LED del prodotto lampeggiano rapidamente per cinque volte e il prodotto si spegne automaticamente. Il telecomando in questo modo è associato al prodotto e può essere utilizzato per riaccenderlo.

### SOSTITUZIONE DELLE BATTERIE

1. Rimuovere il coperchio del telecomando con un cacciavite a stella (Fig. 12).
2. Installare correttamente due batterie da 3 Volt (CR2032 o simili) nel portabatterie con il lato + rivolto verso l'alto.
3. Richiudere il coperchio del vano batterie con la vite precedentemente rimossa.





Le batterie devono essere riciclate o smaltite correttamente.



Per informazioni sul riciclo nella propria zona, rivolgersi alle autorità locali o al rivenditore.



Banda/e di frequenza in cui opera questo prodotto: 2,4 GHz

Potenza massima del trasmettitore a radiofrequenza nella/e banda/e di frequenza in cui opera questo prodotto: 8,23 dBm

### CREAZIONE DELL'EFFETTO OPTIMYST PERFETTO

Grazie alla tecnologia Optimyst è possibile creare un effetto fiamma unico. Per prima cosa assicurarsi che il dispositivo sia acceso premendo l'interruttore principale portandolo su I (Fig. 10). Per accendere le fiamme, premere il pulsante  sui comandi manuali. Se l'utente utilizza il telecomando, premere il tasto ENTER per attivare e utilizzare i tasti  $\nabla$  o  $\Delta$  per spostarsi sull'icona  e premere ENTER per selezionare.



**COLORE DELLA FIAMMA:** è possibile scegliere tra 6 temi di colore. Per regolare il colore della fiamma, spostarsi sull'icona del colore  sul telecomando e premere ENTER. Premere  $\nabla$  o  $\Delta$  per sfogliare le opzioni da 1 a 6 dei temi della fiamma e premere ENTER per selezionare. Sui comandi manuali, premere  ripetutamente i tasti per scorrere i colori. **SUGGERIMENTO:** l'arancione è il colore indicato per ottenere un aspetto tradizionale e autentico, in occasione di feste si consiglia il tema Prism che propone un arcobaleno di colori. In estate il blu è rinfrescante e tranquillo, mentre il verde attira sempre l'attenzione nel periodo di Halloween.

**INTENSITÀ DELLA FIAMMA:** è possibile regolare l'intensità della fiamma selezionando  e premendo ENTER. Ci sono 6 livelli tra cui scegliere, premendo ▽ o △ per regolare l'intensità, F1 è l'impostazione più bassa e F6 quella più alta. Sui comandi manuali, premere i pulsanti  e  per regolare la fiamma al livello desiderato. Lasciare al generatore della fiamma il tempo di reagire alle modifiche apportate.









**SUGGERIMENTO:** i livelli più bassi creano una fiamma delicata e lenta, quelli più alti una fiamma più rapida e piena.

**LUMINOSITÀ DELLA FIAMMA:** in primavera e in estate, quando le giornate sono più lunghe, può essere necessario aumentare la luminosità della fiamma per renderla più viva. Selezionare l'icona della luminosità  sul telecomando e premere Enter. Utilizzare ▽ o △ per regolare le opzioni di luminosità da 1 a 6 e premere ENTER per selezionare.

**SUGGERIMENTO:** a seconda dell'illuminazione, dei colori dell'arredamento circostante e del flusso d'aria nella stanza, la regolazione dell'intensità, del colore e della luminosità della fiamma può fare la differenza nell'aspetto e nella sensazione trasmessa dal dispositivo.

**SUONO:** per rendere più autentico il caminetto, è possibile aggiungere all'effetto della fiamma anche il suono del crepitio dei tronchi. Selezionare l'icona  sul telecomando per regolare il livello del suono premendo ▽ o △ seguito da ENTER per selezionare. Sui comandi manuali premere il pulsante  che attiva / disattiva il suono.

Dopo aver regolato l'altezza della fiamma e il suono del crepitio, il dispositivo manterrà queste impostazioni anche dopo lo spegnimento con il pulsante ON / Stand-by o con l'interruttore principale. Alla successiva accensione, il dispositivo si accenderà normalmente, saranno necessari 45 secondi per l'accensione delle fiamme e successivamente tornerà alle impostazioni regolate.

OPZIONI DEI COMANDI MANUALI E DEL TELECOMANDO		
	Stand-by	Premere per accendere il dispositivo o per metterlo in modalità stand-by. Successivamente ad aver premuto questo pulsante, l'unità si accende dopo qualche istante. Notare: quando l'unità è accesa, prima che inizi l'effetto fiamma, si verifica una sequenza di riscaldamento di 45 secondi.
	Aumentare la fiamma	Premere ripetutamente (o tenere premuto) per aumentare l'intensità della fiamma. L'unità emette un segnale acustico quando è raggiunto il livello massimo.
	Ridurre la fiamma	Premere ripetutamente (o tenere premuto) per ridurre l'intensità della fiamma. L'unità emette un segnale acustico quando è raggiunto il livello minimo.
	Tema della fiamma	Premere ripetutamente per scorrere i diversi temi della fiamma: 1 - Fiamma naturale 2 - Blu 3 - Viola 4 - Rossa 5 - Acquamarina 6 - Modalità Prisma - le fiamme scorrono tra i diversi colori.
	Volume e suono del crepitio (comandi manuali)	<a href="#">Premere ON / OFF per attivare / disattivare il suono</a>
	Aumentare il volume (Telecomando)	Premere ripetutamente (o tenere premuto) per aumentare il livello del volume dell'effetto sonoro del crepitio.
	Diminuire il volume (telecomando)	Premere ripetutamente (o tenere premuto) per ridurre il livello del volume dell'effetto sonoro del crepitio.
	Luminosità	Premere ripetutamente per visualizzare le impostazioni di luminosità della fiamma: B1 - Livello di luminosità 1 B2 - Livello di luminosità 2 B3 - Livello di luminosità 3 B4 - Livello di luminosità 4 B5 - Livello di luminosità 5 B6 - Effetto pulsante
	Timer	Premere ripetutamente per impostare la durata del timer. Il caminetto entra in stand-by una volta trascorso il tempo. Il timer può essere impostato per 1 ora (1 pressione), 2 ore (2 pressioni) e Timer OFF (3 pressioni).
	Bluetooth	Premere questo pulsante per accoppiare il telecomando, vedere "ACCOPPIAMENTO DEL TELECOMANDO".

## APP FLAME CONNECT

Il caminetto può essere controllato tramite l'applicazione Flame Connect per dispositivi mobili. È possibile scaricarla sul proprio dispositivo da Google Play o Apple App Store. Seguire le istruzioni sullo schermo per la configurazione.

NOTARE: il caminetto non funziona con il telecomando in dotazione quando l'app è aperta su un dispositivo mobile.



## INSERTI PER UGELLO

In dotazione, sono presenti gli inserti per l'ugello che possono essere montati nell'apertura dell'ugello. Questi sono utilizzati per modificare il profilo dell'effetto fiamma, ma possono essere rimossi se l'utente preferisce un profilo di fiamma diverso. Per rimuoverli, sollevare le 2 piccole linguette a forma di D per allentare l'inserto, quindi estrarlo.

Sono forniti anche inserti di blocco alternativi per bloccare sezioni della fiamma. Per montarli, rimuovere prima gli inserti esistenti. Spezzare gli inserti di blocco nella lunghezza richiesta e inserirli nell'apertura dell'ugello nella posizione desiderata. Assicurarsi che gli inserti siano orientati correttamente prima di spingere verso il basso per farli scattare in posizione. Per ulteriori dettagli, vedere Fig. 13.

## ACQUA BASSA / RIEMPIMENTO DEI SERBATOI DELL'ACQUA

Quando i serbatoi dell'acqua si sono svuotati e il livello dell'acqua nel prodotto si sta abbassando, il prodotto fa lampeggiare due volte i suoi LED ed emette due segnali acustici. Il prodotto ha un'autonomia di ulteriori 15 minuti prima di emettere un segnale acustico e passare alla modalità acqua bassa. Nei prodotti che funzionano con il focolare con tronchi a LED, durante la modalità acqua bassa solo il focolare rimarrà illuminato. A questo punto, il prodotto può essere messo in modalità stand-by utilizzando il telecomando o il ricevitore Bluetooth oppure può essere riempito d'acqua. Nel caso in cui l'utente riempi il prodotto d'acqua, questo si riavvia automaticamente.

Per riempire il serbatoio, rimuovere il focolare e rimuovere il serbatoio dell'acqua dalla sua posizione in cima al pozzetto. Riempire il serbatoio dell'acqua utilizzando esclusivamente acqua di rubinetto pulita. Il serbatoio può quindi essere rimesso in posizione sopra il pozzetto. Se il prodotto non è stato messo in stand-by dopo l'esaurimento, questo si riavvia automaticamente dopo circa 20 secondi dal completamento del rifornimento.

## MANUTENZIONE

### SUGGERIMENTI

Con il dispositivo, utilizzare solo acqua di rubinetto pulita. Per maggiori informazioni, consultare la sezione Qualità dell'acqua e pulizia.

Assicurarsi sempre che il dispositivo sia posizionato su una superficie piana.

Se l'utente non intende utilizzare il dispositivo per più di una settimana, rimuovere e svuotare l'acqua dal pozzetto e dal serbatoio. Una volta installato, non spostare mai il dispositivo o appoggiarlo in orizzontale, senza che sia stato svuotato.

### PULIZIA

**AVVERTENZA:** Prima di pulire il prodotto, premere sempre l'interruttore "A" in posizione "OFF" (0) (Fig. 10A) e scollegare l'alimentazione elettrica.

Si consiglia di pulire i seguenti componenti una volta alla settimana, in particolare nelle zone con acqua dura:

Tappo e guarnizione del serbatoio (Fig. 9), Ugello (Fig. 16), Trasduttore (Fig. 17), Pozzetto (Fig. 18) e Filtro aria (Fig. 19).

Per la pulizia generale utilizzare un panno per spolverare morbido e pulito. Non utilizzare mai prodotti abrasivi.

Per rimuovere eventuali accumuli di polvere o lanugine, utilizzare occasionalmente la spazzola morbida dell'aspirapolvere.

### POZZETTO

1. Aprire il cassetto e premere l'interruttore "A" in posizione "OFF" (0) (Fig. 10A).
2. Rimuovere il serbatoio dell'acqua dalla sua posizione in cima al pozzetto.
3. Scollegare il connettore elettrico dei trasduttori, posizionato sul lato destro del pozzetto. (Fig. 14).
4. Sono presenti due ganci arancioni che tengono fermo l'ugello sul pozzetto, una a sinistra e una a destra dell'ugello. Sul lato sinistro, premere il gancio con una mano e con l'altra sollevare l'ugello dal gancio. Ripetere l'operazione per il lato destro (Fig 15). L'ugello può ora essere sollevato e messo da parte (Fig. 16).
5. Sollevare delicatamente il pozzetto (Fig. 18), facendo attenzione a mantenerlo in posizione piana per non far fuoriuscire l'acqua. Posizionare il pozzetto nel lavandino.
6. Svuotare con cautela il pozzetto nel lavandino, tenendo presente che il trasduttore (Fig. 17) è tenuto in posizione da un gancio.
7. Versare una piccola quantità di detersivo nel pozzetto e, con una spazzola morbida, pulire delicatamente tutte le superfici del pozzetto e il trasduttore, compresi il cono e i dischi metallici situati nella superficie scanalata superiore.
8. Una volta pulito, risciacquare accuratamente il pozzetto con acqua pulita per rimuovere ogni traccia di detersivo.
9. Pulire l'ugello con una spazzola morbida e risciacquare accuratamente con acqua.
10. Per rimontarlo, eseguire le operazioni descritte da 1 a 6 nell'ordine inverso.



## TRASDUTTORE

Il trasduttore è un articolo di consumo e può essere necessaria la sua sostituzione con il tempo, secondo l'utilizzo del prodotto. I trasduttori di ricambio possono essere acquistati presso il proprio rivenditore. Il trasduttore è fissato nel pozzetto con un gancio di plastica (Fig. 17).

Se è necessario sostituire il trasduttore:

1. Seguire i passaggi da 1 a 5 della sezione PULIZIA - Pozzetto, nella parte dedicata alla "Manutenzione" per accedere al trasduttore.
2. Premere il gancio all'indietro e sollevare il trasduttore verso l'alto dal suo supporto.
3. Posizionare il nuovo trasduttore nel pozzetto, assicurandosi che il suo cavo non si trovi sopra il cono.
4. Invertire i passaggi sopra descritti per riassemblare l'ugello e il pozzetto.

## FILTRO DELL'ARIA

1. Aprire il cassetto per accedere al filtro dell'aria sul retro del modulo.
2. Far scorrere delicatamente il filtro dell'aria verso l'alto dal suo supporto di plastica. (Fig. 19)
3. Risciacquare delicatamente con acqua nel lavandino e asciugare con un panno in tessuto.
4. Sostituire il filtro assicurandosi che il lato spesso nero del filtro sia rivolto verso l'esterno.
5. Riposizionare il focolare.

## RISOLUZIONE DEI PROBLEMI

Il prodotto è stato progettato per evidenziare particolari errori facendo lampeggiare le spie LED. Le spie lampeggiano un numero di volte corrispondente all'errore che si sta verificando. Per la spiegazione degli errori, consultare la tabella seguente.

Sintomo	Causa	Azione correttiva
Il prodotto non funziona.	Problema di connessione elettrica  Il prodotto non è acceso	Assicurarsi che il prodotto disponga di un collegamento elettrico funzionante.  Assicurarsi che l'interruttore a bilanciere di rete sia acceso (Fig. 10A).
Il prodotto non funziona. Funziona soltanto il focolare a LED.	Livello dell'acqua basso  Il prodotto non è in piano	Riempire il/i serbatoio/i dell'acqua del prodotto. Fare riferimento alla sezione "Riempimento del serbatoio dell'acqua".  Assicurarsi che il prodotto sia in piano controllando la livella integrata.
I LED lampeggiano due volte e il prodotto emette un doppio segnale acustico	Il prodotto sta per esaurire l'acqua	Riempire il/i serbatoio/i dell'acqua del prodotto. Fare riferimento alla sezione "Riempimento del serbatoio dell'acqua".
Il prodotto non funziona. I LED lampeggiano continuamente due volte ogni 8 secondi	Livello dell'acqua basso	Riempire il/i serbatoio/i dell'acqua del prodotto. Fare riferimento alla sezione "Riempimento del serbatoio dell'acqua".
Il prodotto non funziona. I LED lampeggiano continuamente tre volte ogni 8 secondi	Il tempo trascorso dal livello massimo al livello minimo è troppo breve.  Lecture contrastanti del livello dell'acqua (il livello minimo e massimo sono letti contemporaneamente).	Assicurarsi che non vi siano perdite nel pozzetto.  Verificare che i galleggianti si muovano liberamente all'interno del pozzetto.  Assicurarsi che il prodotto sia in piano.
Il prodotto non funziona. I LED lampeggiano continuamente quattro volte ogni 8 secondi	È stato superato il tempo di riempimento dal livello minimo a quello massimo	Riempire il/i serbatoio/i dell'acqua del prodotto. Fare riferimento alla sezione "Riempimento del serbatoio dell'acqua".
Il prodotto non funziona. I LED lampeggiano continuamente una volta ogni 8 secondi	Rilevamento del trabocco	Spegnere il prodotto e l'alimentazione idrica. Contattare il proprio rivenditore per ricevere assistenza.
Generazione di vapore scarsa o assente	Il trasduttore non funziona correttamente  Il trasduttore è sporco  Il trasduttore non è posizionato correttamente nel pozzetto  La ventola è ostruita o bloccata  L'ugello non è posizionato correttamente sul pozzetto  L'ugello è bloccato	Controllare il funzionamento del trasduttore  Pulire accuratamente il pozzetto e il trasduttore  Spegnere il prodotto, togliere l'ugello dal pozzetto e assicurarsi che il trasduttore sia inserito correttamente nel pozzetto  Rimuovere il filtro dell'aria e pulirlo. Assicurarsi che sia reinserito correttamente nel prodotto.  Assicurarsi che l'ugello sia posizionato correttamente sul pozzetto  Pulire accuratamente il pozzetto, il trasduttore e l'ugello

L'effetto fiamma produce troppo vapore.	L'impostazione dell'effetto fiamma è troppo alta	Ridurre l'effetto fiamma. Lasciare al prodotto il tempo di adattarsi alla nuova impostazione.
Il ricevitore Bluetooth smette di funzionare	Collegamento instabile	Controllare il collegamento al ricevitore (Fig. 7)
Il telecomando smette di funzionare	Problema di portata del Bluetooth  La connessione del ricevitore Bluetooth è instabile  Le batterie del telecomando devono essere sostituite	Controllare il posizionamento del ricevitore Bluetooth. Assicurarsi che non sia coperto da metallo o cemento.  Controllare il collegamento al ricevitore (Fig. 7)  Sostituire con batterie nuove dello stesso tipo.

## INFORMAZIONI AGGIUNTIVE

### SERVIZIO POST-VENDITA

Il prodotto ha una garanzia di due anni dalla data di acquisto. Durante questo periodo, ci impegniamo a riparare o sostituire gratuitamente il prodotto (esclusi i dischi del trasduttore e secondo le disponibilità), a condizione che sia stato installato e utilizzato in conformità alle presenti istruzioni. I diritti dell'utente previsti dalla presente garanzia si aggiungono ai diritti previsti dalla legge, che a loro volta non sono interessati dalla presente garanzia.

Per ottenere l'assistenza e il supporto in fase iniziale, contattare innanzitutto il rivenditore presso il quale è stato acquistato il dispositivo. Per le richieste di informazioni, accertarsi di disporre del modello di riferimento e del numero di serie del dispositivo. Questi numeri sono riportati sull'etichetta del dispositivo (vedere la Fig. 10A).

Per ulteriori dettagli, visitare: [www.dimplexfires.com](http://www.dimplexfires.com)

### SMALTIMENTO



Al termine della vita utile dei prodotti elettrici, questi non devono essere smaltiti insieme ai rifiuti domestici. Si prega di riciclare i prodotti presso le più adeguate strutture. Per informazioni sul riciclaggio nella propria zona, rivolgersi alle autorità locali o al rivenditore.

## BREVETTO / RICHIESTA DI BREVETTO

I prodotti della gamma Optimyst sono protetti da uno o più dei seguenti brevetti e richieste di brevetto:

Regno Unito GB2460259B, GB2475794B, GB2418014, EP2029941, GB2436212, GB2402206B

Stati Uniti US8413358, US8136276, US7967690, US8574086

Russia RU2434181

Europa EP2029941, EP2315976, EP1787063 (A1), EP2388527, EP2029941,

Cina CN101883953A, CN102105746A, CN101057105 (A), CN101438104

Australia AU2009248743A1, AU2007224634

Canada CA2725214, CA2579444, CA2645939

Sud Africa ZA2008/08702

Messico MX2008011712

Repubblica di Corea KR101364191

Giappone JP5281417, JP5496291

Brasile BRP10708894

India 4122/KOLNP/2008

Nuova Zelanda NZ571900

**WAŻNE INFORMACJE**

**Przeczytaj uważnie niniejszą instrukcję, aby móc bezpiecznie zainstalować produkt oraz używać i konserwować go. Nieprzestrzeganie niniejszych instrukcji może doprowadzić do obrażeń ciała i/lub szkód, jak też unieważnić gwarancję na produkt.**

Podczas korzystania z urządzeń elektrycznych należy zawsze przestrzegać podstawowych środków ostrożności, aby zmniejszyć ryzyko pożaru, porażenia prądem elektrycznym i obrażeń ciała, w tym:

- Jeśli urządzenie jest uszkodzone, przed jego instalacją i uruchomieniem należy skontaktować się z dostawcą.
- Nie używaj tego urządzenia, jeśli zostało upuszczone.
- Nie używaj na zewnątrz.
- Nie używaj w bezpośrednim sąsiedztwie wanny, prysznicza lub basenu.
- Nie umieszczaj urządzenia bezpośrednio pod stałym gniazdkiem elektrycznym lub skrzynką przyłączeniową.
- Używaj tego urządzenia na poziomej i stabilnej powierzchni.

To urządzenie może być używane przez dzieci w wieku od 8 lat i osoby o ograniczonych zdolnościach fizycznych, sensorycznych lub umysłowych lub nieposiadające doświadczenia i wiedzy, jeśli są nadzorowane lub zostały poinstruowane w zakresie bezpiecznego korzystania z urządzenia i rozumieją związane z tym zagrożenia. Dzieciom nie wolno bawić się urządzeniem. Czyszczenie i konserwacja nie mogą być wykonywane przez dzieci bez nadzoru.

Dzieci w wieku od 3 lat do mniej niż 8 lat mogą włączać lub wyłączać urządzenie tylko wtedy, gdy zostało ono umieszczone lub zainstalowane w przewidzianej dla niego normalnej pozycji roboczej, a dzieci są nadzorowane lub zostały poinstruowane w zakresie korzystania z urządzenia w bezpieczny sposób i rozumieją związane z tym zagrożenia. Dzieciom w wieku od 3 lat do poniżej 8 lat nie wolno podłączać, regulować i czyścić urządzenia ani przeprowadzać jego konserwacji.

Dzieci w wieku poniżej 3 lat należy trzymać z daleka od urządzenia, chyba że są pod stałym nadzorem.

**OSTRZEŻENIE:** Niektóre części tego produktu mogą bardzo się nagrzać i spowodować oparzenia. Szczególną uwagę należy zwrócić na miejsca, w których przebywają dzieci i osoby podatne na zagrożenia.

Mimo że niniejsze urządzenie zgodne jest ze standardami bezpieczeństwa, nie zalecamy używania go na wykładzinach lub dywanach z długim włosiem. Należy upewnić się, że swobodne materiały łatwopalne, takie jak poduszki, pościel, artykuły papierowe, odzież i zasłony trzymane są w odległości co najmniej 1 m od wylotu pary.

Urządzenie musi być umieszczone tak, aby wtyczka była łatwo dostępna. W przypadku usterki należy odłączyć urządzenie od źródła prądu. Odłącz urządzenie od prądu, jeśli nie jest potrzebne przez długie okresy.

Jeśli kabel zasilający uległ uszkodzeniu, powinien zostać zastąpiony przez producenta, serwisanta lub inną wykwalifikowaną osobę, aby uniknąć zagrożenia. Kabel zasilający należy trzymać z daleka od przodu urządzenia.

**UWAGA:** Urządzenie należy uziemić.

**UWAGA:** Aby uniknąć przegrzania, nie przykrywaj urządzenia. Nie kładź materiałów lub odzieży na urządzeniu ani nie utrudniaj krążenia powietrza wokół urządzenia.

Urządzenie jest opatrzone symbolem ostrzegawczym DO NOT COVER (NIE ZAKRYWAĆ). 

**UWAGA:** Ryzyko pożaru — nie zalecamy używania tego urządzenia podłączonego za pomocą przedłużacza lub innego zewnętrznego urządzenia przełączającego, takiego jak podłączany timer lub podłączany adapter do pilota. Wszystkie urządzenia grzewcze pobierają dużą ilość prądu z sieci zasilającej, a wszelkie niedociągnięcia w konstrukcji, połączeniach lub komponentach tych urządzeń mogą łatwo doprowadzić do przegrzania punktów połączeń, powodując stopienie, zniekształcenie, a nawet ryzyko pożaru!

**UWAGA:** Urządzenie nie jest wyposażone w element do kontrolowania temperatury pomieszczenia. Nie należy używać tego urządzenia w małych pomieszczeniach, w których przebywają osoby, które nie są w stanie samodzielnie opuścić pomieszczenia, chyba że zapewniony jest ich stały nadzór.

**UWAGA:** PRZECHOWUJ BATERIE W MIEJSCU NIEDOSTĘPNYM DLA DZIECI.

1. Połknięcie może prowadzić do poważnych obrażeń w ciągu zaledwie 2 godzin lub śmierci z powodu oparzeń chemicznych i perforacji przetyku.
2. Jeśli istnieje podejrzenie, że baterie mogły zostać połknięte lub umieszczone w jakiegokolwiek części ciała, należy niezwłocznie skorzystać z pomocy lekarza.
3. Sprawdzić urządzenia i upewnić się, że komora baterii jest odpowiednio zabezpieczona, np. czy śruba lub inny mechaniczny element złączny jest dokręcony. Nie używać, jeśli komora nie jest zabezpieczona.
4. Zużyte baterie guzikowe należy natychmiast i bezpiecznie usunąć. Rozładowane baterie nadal mogą być niebezpieczne.

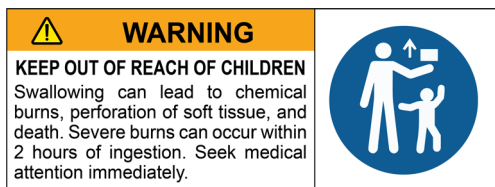

### **OSTRZEŻENIE:** Brak objawów

Niestety nie jest oczywiste, kiedy bateria guzikowa lub pastylkowa utknęła w przełyku dziecka. Nie wiążą się z tym żadne specyficzne objawy. Dziecko może:

- kaszleć, krztusić się lub ślinić,
- mieć rozstrój żołądka lub infekcję wirusową,
- wymiotować,
- wskazywać palcem na gardło lub brzuch,
- odczuwać ból brzucha, klatki piersiowej lub gardła,
- być zmęczone lub ospałe,
- być cichsze lub bardziej wymagające uwagi niż zwykle albo w inny sposób nieswoje,
- stracić zupełnie lub częściowo apetyt albo
- odmawiać jedzenia stałych pokarmów lub nie być w stanie ich jeść.

Tego rodzaju objawy są zmienne, a ból narasta, a następnie ustępuje.

Specyficznym objawem połknięcia baterii guzikowej lub pastylkowej są wymioty świeżą (jasnoczerwoną) krwią. Jeśli dziecko wymiotuje, należy natychmiast zwrócić się o pomoc lekarską.

Brak wyraźnych objawów jest powodem, dla którego tak ważne jest, aby zachować czujność w przypadku wyczerpanych lub zapasowych baterii guzikowych lub pastylkowych w domu i produktów, które je zawierają.

## **INFORMACJE OGÓLNE**

- Niniejsze urządzenie wyposażone jest jedynie w efekt płomienia i zaprojektowane tak, aby można było wstawić je w ścianę, obudowę lub inną konstrukcję.
- Urządzenie wymaga regularnego czyszczenia i konserwacji. Szczegóły można znaleźć w rozdziale Konserwacja.
- Rozpakuj urządzenie ostrożnie i zachowaj opakowanie w celu potencjalnego użycia w przyszłości.
- Prosimy zauważyć: w środowisku o bardzo niskim poziomie hałasu może być słyszalny dźwięk wynikający z działania efektu płomienia. Jest to normalne i nie trzeba się tym niepokoić.
- Urządzenie należy zainstalować na poziomym i stabilnym podłożu. Po instalacji nie należy nigdy przenosić urządzenia ani kłaść go na plecach bez uprzedniego opróżnienia zbiornika wytwarzającego mgłę i zbiornika na wodę.
- Urządzenie wykorzystuje sygnały dźwiękowe i światła (mignięcia świateł LED), aby informować użytkownika o błędach. Dalsze porady można znaleźć w Przewodniku rozwiązywania problemów.

## **JAKOŚĆ WODY I CZYSZCZENIE**

Niniejszy produkt ma zbiorniki na wodę i wymaga jej do działania. Przestrzeganie wymogów dotyczących czyszczenia, jak opisano je w niniejszej instrukcji, jest konieczne, aby zminimalizować ryzyko związane z namnażaniem się bakterii.

Wszystkie komponenty wewnętrzne urządzenia Optimyst wchodzące w kontakt z wodą wyposażone są w technologię przeciwdrobnoustrojową, która niemal całkowicie hamuje wzrost szerokiej gamy bakterii (do 99,99%). Ochrona produktu jest skuteczna przez jego okres użyteczności. Działanie produktu przetestowano niezależnie zgodnie ze standardem ISO 22196.

- W niniejszym urządzeniu należy używać zwykłej, czystej wody z kranu.
- Na obszarach z wodą twardą zaleca się stosowanie zmiękczacza wody (odkamieniacza) i mogą być konieczne częstsze czyszczenie i konserwacja.
- Woda niefiltrowana dostarczana ze studni lub dowolnego innego niemonitorowanego źródła nie jest zalecana.
- Nie należy pić wody ze zbiornika wytwarzającego mgłę ani zbiornika(-ów) na wodę.
- Zbiornik na wodę i jego nakrętkę oraz zbiornik wytwarzający mgłę i jego pokrywę należy czyścić raz w tygodniu, szczególnie na obszarach z twardą wodą. Robi się to w celu usunięcia brudu i uniknięcia gromadzenia się kamienia, co mogłoby doprowadzić do uszkodzenia produktu.
- Upewnij się, że mydło lub detergenty zostały w pełni spłukane. Ich pozostałości muszą zostać usunięte przed kolejnym użyciem urządzenia. Nie należy używać silnych lub korozyjnych środków chemicznych do czyszczenia urządzenia, ponieważ może to prowadzić do uszkodzenia jego części.
- Jeśli zamierzasz pozostawić urządzenie nieużywane przez ponad tydzień, wylej wodę ze zbiornika wytwarzającego mgłę i zbiornika na wodę oraz osusz zbiornik wytwarzający mgłę.

Specyfikacja techniczna, Numer modelu: JUN-RGB-EU, JUNXL-RGB-EU, CASL10P-RGB-EU				
Moc cieplna		230 V	240 V	
Nominalna moc cieplna	$P_{Nom}$	0,24	0,26	kW
Minimalna moc cieplna	$P_{min}$	0,24	0,26	kW
Maksymalna ciągła moc cieplna	$P_{max}$	0,24	0,26	kW
Zużycie energii pomocniczej	-	-	-	-
W trybie czuwania	$P_{Nom}$	0,46	0,48	W
Brak kontroli temperatury pomieszczenia				

## INSTRUKCJE INSTALACJI

Niniejszy rozdział opisuje, jak zainstalować i skonfigurować kominek.

### ZANIM ZACZNIESZ:

- Upewnij się, że opakowanie zostało usunięte w całości (przeczytaj uważnie wszystkie etykiety ostrzegawcze) i zachowaj opakowanie w celu potencjalnego użycia w przyszłości.
- Zanim podłączysz urządzenie, sprawdź, czy napięcie zasilające jest takie samo jak to umieszczone na urządzeniu.
- Upewnij się, że urządzenie zainstalowane jest na poziomej powierzchni.
- Sprawdź, czy urządzenie jest wyłączone (w pozycji OFF) przed instalacją.

### POŁĄCZENIA WYMAGANE PRZED INSTALACJĄ

#### POŁĄCZENIE ELEKTRYCZNE

Podłącz grzejnik do gniazdka o natężeniu 16 A i napięciu 230/240 V zlokalizowanego w odległości maksymalnie 1 m od produktu. Upewnij się, że po instalacji masz dostęp do gniazdka, aby umożliwić odłączenie urządzenia. Sprawdź, czy kabel doprowadzający prąd wychodzi na tyle kominka i znajduje się w odpowiedniej odległości od gniazdka i nie utknął pod kominkiem, co może spowodować jego uszkodzenie.

#### SKŁADANIE OBUDOWY LUB OSŁONY PRODUKTU

Niniejszy produkt można wstawić w obudowę, ścianę lub inną konstrukcję. Proszę, zwróć uwagę na rozmiar produktu (Rys. 1) i odpowiednio dopasuj ścianę, otoczenie i konstrukcję montażu. Należy zapewnić odpowiednią ilość miejsca na swobodną instalację.

Wymagane jest pozostawienie co najmniej 400 mm odstępu od podstawy kominka do półki/obudowy nad kominkiem (rys. 2). Zapewni to wystarczającą ilość przestrzeni nad kominkiem, tak aby umożliwić pełne spalanie i nie zakłócać efektu płomienia.

Wybierając miejsce na instalację produktu, upewnij się, że urządzenie nie będzie poddane działaniu przeciągów, otworów wentylacyjnych, wentylatorów sufitowych ani innych prądów powietrza. Tak jak w przypadku świecy, duże ruchy powietrza będą miały wpływ na zdolność tworzenia i podtrzymywania efektu płomienia przez urządzenie. Jeśli kominek jest umieszczony w miejscu podatnym na ruchy powietrza, np. obok otworów wentylacyjnych, można zastosować różne opcje instalacji pokazane na (Rys. 2).

#### WENTYLACJA

Dla prawidłowego działania, produkt wymaga swobodnej oddolnej wentylacji (Rys. 3). Na spodzie i bocznych ściankach produktu i wzdłuż ścian produktu znajdują się szczeliny umożliwiające swobodny przepływ powietrza (Rys. 2). Wentylacja pomaga w utrzymywaniu niskiej temperatury produktu i pozwala na unoszenie się i skutecznie wydalenie pary oraz efektów spalania. Prosimy zapoznać się z wymogami dotyczącymi wentylacji produktu i upewnić się, że utwory wentylacyjne nie są zablokowane. W przypadku montażu w obudowie/bądź niedaleko należy upewnić się, że szczelina wentylacyjna umożliwia swobodny dostęp powietrza do produktu (210 cm<sup>2</sup>, Rys. 3).

#### INSTALACJA PRODUKTU W OBUDOWIE LUB OSŁONIE

Po zbudowaniu obudowy zgodnie z wymaganymi wymiarami i zainstalowaniu połączenia elektrycznego wykonaj niżej opisane kroki, aby zainstalować produkt.

1. Umieść produkt na skonstruowanej podstawie, upewniając się, że kabel jest dostępny i nie został zablokowany pod produktem.
2. Upewnij się, że produkt znajduje się na właściwej wysokości od instalacji i na odpowiednim poziomie.
3. Kiedy produkt znajdzie się już na odpowiedniej wysokości oraz poziomie, należy umieścić go na środku otworu.
4. Gdy produkt znajduje się w finałowym, docelowym położeniu, odkręć łoża paliwowe i ostrożnie podnieś je w celu wyjęcia (Rys. 4). Palenisko należy podnosić przy użyciu metalowej tacki, na której zamocowane są kłody. Nie należy podnosić przy tym górnej kłody, gdyż może to spowodować uszkodzenie produktu.
5. Przy użyciu załączonego zestawu śrub mocujących, przykręć produkt w poprawnym położeniu. Użyj do tego otworów mocujących znajdujących się na dole produktu, tak aby mieć pewność, że nie straci on równowagi po otwarciu szuflady (Rys. 5).
6. Ostrożnie umieść palenisko z powrotem na swoim miejscu, podnosząc je za metalową tacę i przykręć je, tak aby je dodatkowo zabezpieczyć.
7. Kabel zasilający znajduje się z tyłu produktu. Prosimy wziąć to pod uwagę, konstruując obudowę lub osłonę (rys. 1).

#### PANEL STEROWANIA RĘCZNEGO (ODBIORNIK UDOSTĘPNIANY)

Produkt wyposażony jest w panel sterowania ręcznego na odbiorniku, który musi być podłączony do sieci, tak aby produkt mógł swobodnie działać. Odbiornik umożliwia również sterowanie urządzeniem za pomocą pilota. Elementy sterowania ręcznego

znajdują się pod panelem logowania prawy róg od paleniska (Rys 6). Po instalacji należy zachować szczególną ostrożność oraz upewnić się, że gniazdko odbiornika jest w pełni podłączone, aby zapewnić prawidłowe działanie produktu (Rys 7).

## PRZEKAZANIE DO EKSPLOATACJI/POCZĄTKOWY ROZRUCH PRODUKTU NAPEŁNIANIE ZBIORNIKA NA WODĘ

Przed pierwszym podłączeniem produktu do prądu, upewnij się, że zbiornik na wodę jest całkowicie wypełniony. Otwórz szufladę, wyjmij zbiornik na wodę, który znajduje się na górze miski olejowej (Rys. 8) i odkręć zbiornik, chwytając za pomarańczową zakrętkę (Rys. 9). Zbiornik można napełniać tylko i wyłącznie czystą wodą z kranu – więcej szczegółów można znaleźć w rozdziale JAKOŚĆ WODY I CZYSZCZENIE. Po umieszczeniu zbiornika na wodę na szczycie zbiornika wytwarzającego mgłę około minuty zajmie przepłynięcie wody z jednego do drugiego. Pozwól zbiornikowi wytwarzającemu mgłę napełnić się, zanim włączysz produkt. Po napełnieniu zbiornika wytwarzającego mgłę można ponownie napełnić zbiornik na wodę i umieścić go na szczycie urządzenia. Pozwoli to na przechowywanie maksymalnej ilości wody w urządzeniu. Po napełnieniu zbiorników szufladę należy ją zamknąć.

## KORZYSTANIE Z URZĄDZENIA

W tej sekcji opiszemy, jak aktywować ogień za pomocą ręcznego sterowania oraz pilota.

### GLÓWNY WYŁĄCZNIK

Otwórz szufladę, aby uzyskać dostęp do panelu sterowania. Wyłącznik główny zlokalizowany jest na module i kontroluje dopływ prądu elektrycznego do urządzenia (rys. 10A).

Uwaga: aby urządzenie działało, ten przełącznik musi być ustawiony w pozycji ON ( I ).

### RĘCZNE STEROWANIE

Ręczne elementy sterujące są dyskretnie ukryte pod kłodą, zaraz w prawym rogu łóżka paliwowego. Aby uzyskać dostęp, poprosto podnieś kłodę (Rys. 6).



### STEROWANIE ZDALNE

Pilot został wyposażony w dwie baterie, 2 x CR2032 (typ baterii). Wyciągnij oba zaczepty z tylnej pokrywy baterii, aby aktywować baterie (Rys. 11) i umożliwić zdalną obsługę.

Prosimy zauważyć: odbiornik udostępniany musi być umocowany do produktu w celu umożliwienia korzystania z pilota.

### PAROWANIE PILOTA

Pilot wyposażony jest w bezprzewodową technologię Bluetooth. Trzeba sparować go z odbiornikiem. Możesz to zrobić, wykonując poniższe kroki:

1. Otwórz szufladę i ustaw przełącznik uchylny na pozycji ON (I).
2. Naciśnij  przycisk na panelu kontroli (Rys. 10B); włączenie produktu.
3. Naciśnij  przycisk na panelu kontroli (Rys 10B), dioda LED zacznie migać.
4. Wciśnij przycisk  na pilocie. Lampki LED zamigają szybko pięć razy i produkt automatycznie się wyłączy. Pilot został poprawnie sparowany z produktem. Użyj go, aby ponownie włączyć produkt.

### ABY WYMIENIĆ BATERIE

1. Zdejmij pokrywę baterii pilota za pomocą śrubokręta Philips (Rys 12).
2. Prawidłowo włóż dwie baterie 3 V (CR2032 lub podobne) do uchwytu baterii stroną + skierowaną do góry.
3. Zabezpiecz pokrywę baterii za pomocą wcześniej odkręconej śrubki.







Baterie należy poddać recyklingowi lub odpowiednio zutylizować.





Skontaktuj się z lokalnymi władzami lub sprzedawcą, aby uzyskać porady dotyczące recyklingu w Twojej okolicy.

Zakres(y) częstotliwości, w których funkcjonuje ten produkt: 2,4 GHz.



Maksymalna moc nadajnika radiowego w zakresie(-ach) częstotliwości, w którym(-ch) funkcjonuje ten produkt: 8,23 dBm

### TWORZENIE IDEALNEGO EFEKTU OPTIMYST

Dzięki technologii Optimyst możesz stworzyć swój indywidualny efekt płomienia. Najpierw upewnij się, że urządzenie jest włączone, ustawiając przełącznik główny na pozycji I (Rys. 10). Aby włączyć płomienie, naciśnij  przycisk na ręcznym panelu sterowania. Jeśli używasz pilota, naciśnij przycisk ENTER, aby aktywować i użyj przycisków  lub , aby przejść do  ikony i naciśnij ENTER, aby wybrać.

**KOLORY PŁOMIENIA:** Do wyboru jest 6 różnych kolorów płomienia. Aby ustawić kolor płomienia, przejdź do ikony koloru  na pilocie i wciśnij Enter. Użyj  albo , tak aby przełączać się pomiędzy opcjami 1 do 6. Kliknij ENTER, aby wybrać pożądaną kolor płomienia. Na panelu sterowania ręcznego wciśnij wielokrotnie , aby przewinąć wszystkie kolory.



**WSKAZÓWKA:** kolor pomarańczowy zapewni tradycyjny wygląd ognia w kominku, ale kiedy nadchodzi czas na imprezę, zmień ustawienie na styl o nazwie PRISM (PRYZMAT), który wyświetla wszystkie kolory tęczy po kolei. Na lato polecamy kolor niebieski ze względu na jego kojący, spokojny charakter, a kolor zielony zawsze przyciąga uwagę w Halloween.

**INTENSYWNOŚĆ PŁOMIENIA:** Możesz ustawić intensywność płomienia, wybierając  i wciskając ENTER. Dostępne jest 6 intensywności płomienia do wybrania, naciśnij  $\nabla$  albo  $\Delta$  aby dostosować intensywność. F1 to najslabsza intensywność płomienia, podczas gdy F6 to maksymalna intensywność płomienia. Na panelu sterowania ręcznego wciśnij przyciski  i , aby dostosować poziom płomienia do swoich preferencji. Daj generatorowi płomienia czas na zareagowanie na zmiany, które wprowadzisz.











**WSKAZÓWKA:** niższe poziomy dają efekt łagodnego, wolnego płomienia, a wyższe poziomy – bardziej intensywnego, pełniejszego płomienia.

**JASNOŚĆ PŁOMIENIA:** Na wiosnę i w lecie, kiedy dni są dłuższe, może zająć konieczność zwiększenia jasności płomienia, aby wydawał się żywszy. Wybierz ikonę jasności  na pilocie i wciśnij Enter. Użyj  $\nabla$  albo  $\Delta$  aby dostosować jasność płomienia, do wyboru są opcje 1-6, następnie kliknij ENTER.

**WSKAZÓWKA:** w zależności od oświetlenia, kolorów wystroju i przepływu powietrza zmiana ustawień intensywności, koloru i jasności płomienia może naprawdę odmienić wygląd i nastrój pomieszczenia.

**DŹWIĘK:** aby dodać autentyczności efektowi płomienia, możesz włączyć dźwięk trzaskających w kominku polan. Wybierz ikonę  na pilocie aby dopasować głośność dźwięku naciskając  $\nabla$  albo  $\Delta$ . Następnie kliknij ENTER. Na ręcznym sterowaniu  przycisk włącza i wyłącza dźwięki.

Kiedy już ustawisz wysokość płomienia i dźwięk trzaskających na kominku polan, ustawienia te zostaną zachowane, nawet jeśli wyłączysz urządzenie, wciskając przyciski ON lub STANDBY albo wyłącznik główny. Kiedy włączysz urządzenie następnym razem, uruchomi się ono jak zwykle, odczeka 45 sekund, aż włączą się płomienie, a następnie powróci do wybranych przez Ciebie ustawień.

OPCJE STEROWANIA RĘCZNEGO ORAZ ZDALNEGO		
	Standby (tryb czuwania)	Naciśnij, aby włączyć urządzenie lub przełączyć je w tryb czuwania. Po naciśnięciu tego przycisku następuje krótkie opóźnienie, zanim urządzenie się włączy. Uwaga: gdy urządzenie jest włączone, następuje 45-minutowa sekwencja nagrzewania przed rozpoczęciem efektu płomienia.
	Zwiększ płomień	Naciśnij kilka razy (lub wciśnij i przytrzymaj), aby zwiększyć intensywność płomienia. Moduł wyda sygnał dźwiękowy po osiągnięciu poziomu maksymalnego.
	Zmniejsz płomień	Naciśnij kilka razy (lub wciśnij i przytrzymaj), aby zmniejszyć intensywność płomienia. Moduł wyda sygnał dźwiękowy po osiągnięciu poziomu minimalnego.
	Style płomienia	Naciśnij kilka razy, aby wyświetlić kolejno poniższe style płomienia: 1 – Płomień naturalny 2 – Płomień niebieski 3 – Płomień fioletowy 4 – Płomień czerwony 5 – Płomień seledynowy 6 – Tryb pryzmatu – ogień przechodzi z koloru na kolor.
	Głośność i odgłos trzaskania (Ręczne sterowanie)	Wciśnij ON/OFF, aby włączyć lub wyłączyć dźwięk
	Zwiększ głośność (Zdalne sterowanie)	Naciśnij kilkakrotnie (lub naciśnij i przytrzymaj), aby zwiększyć poziom głośności efektu trzaskania.
	Zmniejsz głośność (Zdalne sterowanie)	Naciśnij kilkakrotnie (lub naciśnij i przytrzymaj), aby zmniejszyć poziom głośności efektu trzaskania.
	Jasność	Naciśnij kilkakrotnie, aby przełączyć ustawienia jasności płomienia: B1 – Poziom jasności 1 B2 – Poziom jasności 2 B3 – Poziom jasności 3 B4 – Poziom jasności 4 B5 – Poziom jasności 5 B6 – Efekt pulsowania
	Timer	Naciśnij kilkakrotnie, aby ustawić czas dla timera. Po upływie ustawionego czasu kominek przechodzi w tryb czuwania. Timer można ustawić na 1 godzinę (1 wciśnięcie), 2 godziny (2 wciśnięcia) lub wyłączyć go (3 wciśnięcia).
	Bluetooth	Naciśnij ten przycisk, aby sparować urządzenie zdalnie. Więcej informacji w rozdziale „PAROWANIE PILOTA”.

## APLIKACJA FLAME CONNECT

Kominkiem można sterować za pomocą aplikacji Flame Connect na urządzenia mobilne. Aplikację tę można pobrać na telefon ze sklepów Google Play lub Apple App. Kieruj się instrukcjami na ekranie, aby zainstalować aplikację.

UWAGA: Kominek nie będzie działał za pomocą dostarczonego pilota, gdy aplikacja jest otwarta na urządzeniu mobilnym.



## WKŁADKI DO DYSZY

Wkładki do dyszy dostarczone są w zestawie i umieszczone w otworze dyszy. Te wkładki używane są do modyfikacji profilu efektu płomienia. Można je usunąć, jeśli użytkownik preferuje inny profil. Aby usunąć wkładkę, unieś dwa małe zawory w kształcie litery D, aby poluzować element, a następnie wyciągnij go.

W zestawie dostarczane są również alternatywne wkładki blokujące, którymi można blokować segmenty płomienia. Aby je zainstalować, należy usunąć najpierw oryginalne wkładki. Przełam wkładki blokujące, aby nadać im pożądaną długość, a następnie umieść je w wybranym miejscu w wylocie dyszy. Upewnij się, że wkładki umieszczone są we właściwym kierunku, zanim przycisniesz je w dół, aby zakleszczyły się na miejscu. Zobacz Rys. 13, aby uzyskać szczegóły.

## NISKI POZIOM WODY / NAPEŁNIANIE ZBIORNIKÓW Z WODĄ

Kiedy woda w zbiornikach się kończy, kontrolki LED produktu migają dwa razy, a głośnik wydaje dwa sygnały dźwiękowe. Produkt działa przez kolejne 15 minut, a następnie wydaje kolejny dźwięk i przełącza się w tryb niskiego poziomu wody. W przypadku produktów z paleniskiem LED z polanami w trybie niskiego poziomu wody pozostaje podświetlone jedynie palenisko. Na tym etapie produkt można przełączyć w tryb czuwania za pomocą pilota lub odbiornika Bluetooth albo można go ponownie napełnić wodą. Ponowne napełnienie produktu wodą sprawi, że włączy się on automatycznie.

Aby ponownie napełnić zbiornik, zdejmij palenisko i zbiornik na wodę ze zbiornika wytwarzającego mgłę. Napełnij zbiornik, używając tylko i wyłącznie czystej wody z kranu. Następnie możesz umieścić zbiornik na wodę ponownie na misce olejowej. Jeśli produkt nie przełączył się w tryb czuwania z powodu braku wystarczającej ilości wody, zrestartuje się on i uruchomi automatycznie po około 20 sekundach od rozpoczęcia napełniania.

## KONSERWACJA

### WSKAZÓWKI OGÓLNE

Używaj tylko i wyłącznie czystej wody z kranu w tym produkcie. Dalsze szczegóły można znaleźć w rozdziale Jakość wody i czyszczenie.

Bezwzględnie upewnij się, że urządzenie stoi na poziomej powierzchni.

Jeśli zamierzasz pozostawić urządzenie nieużywane przez ponad tydzień, wyjmij i opróżnij zbiornik wytwarzający mgłę i zbiornik na wodę.

Po instalacji nigdy nie przenoś urządzenia ani nie kładź go na plecach bez uprzedniego opróżnienia wody z miski olejowej.

### CZYSZCZENIE

**OSTRZEŻENIE:** Zawsze ustawiaj przełącznik 'A' w pozycji 'OFF' (0) (Rys.10A) i odłącz produkt od źródła zasilania przed czyszczeniem kominka.

Zalecamy czyszczenie poniższych komponentów raz w tygodniu, zwłaszcza w rejonach z twardą wodą:

Korek zbiornika i uszczelka (Rys. 9), Dysza (Rys. 16), Transduktor (Rys. 17), Miska olejowa (Fig. 18) & Filter powietrza (Rys. 19).

Do czyszczenia ogólnego należy używać czystej ściereczki - nigdy ściernych środków czyszczących lub ostrych gąbek/szczotek!

Aby usunąć nagromadzony kurz lub paprochy, możesz używać od czasu do czasu miękkiej szczotki odkurzacza.

### MISKA OLEJOWA

1. Otwórz szufladę i przestaw przełącznik 'A' na pozycję 'OFF' (0) (Rys. 10A)
2. Zdejmij zbiornik na wodę z miski olejowej.
3. Odłącz łącze elektryczne od przetworników (znajdują się one z prawej strony zbiornika wytwarzającego mgłę). (Rys 14).
4. Dwa pomarańczowe klipsy, po prawej i lewej stronie dyszy, przytwierdzają dyszę do zbiornika wytwarzającego parę. Przytrzymaj klips z lewej strony jedną ręką, a drugą wyjmij dyszę z klipsa. Powtórz to samo dla prawej części (Rys 15). Wyjmij dyszę i odłóż ją na bok (Rys. 16).
5. Delikatnie unieś zbiornik wytwarzający mgłę (rys. 18), trzymając go poziomo i starając się nie rozlać wody. Wstaw miskę olejową do zlewu.
6. Ostrożnie opróżnij misę olejową w zlewie, pilnując przy tym, aby przełącznik (Rys. 17) był zabezpieczony przez klips mocujący.
7. Wlej odrobinę płynu do mycia naczyń do zbiornika wytwarzającego mgłę i umyj wszystkie jego powierzchnie miękką szczoteczką. Delikatnie wyczyść przetwornik, w tym stożek i dyski metalowe na rowkowanej powierzchni z wierzchu elementu.
8. Po czyszczeniu dokładnie wypłucz zbiornik wytwarzający mgłę czystą wodą, aby usunąć wszystkie pozostałości płynu do mycia naczyń.
9. Wyczyść dyszę miękką szczoteczką i przepłucz obficie wodą.
10. Odwróć kolejność powyższych 6 kroków, aby ponownie złożyć urządzenie.



## PRZETWORNIK

Przetwornik to materiał eksploatacyjny, którego wymiana może być od czasu do czasu konieczna, w zależności od jego użytkowania. Nowe przetworniki, gotowe do wymiany można zakupić bezpośrednio od dealera marki. Przetwornik mocuje się bezpośrednio w misie olejowej za pomocą plastikowego klipsa (Rys. 17).

Jeśli musisz wymienić przetwornik

1. Postępuj zgodnie z krokami od 1 do 5 w rozdziale CZYSZCZENIE / Zbiornik wytwarzający mgłą pod hasłem „Konservacja”, aby uzyskać dostęp do przetwornika.
2. Przyciśnij klips i unieś przetwornik, aby wyjąć go z uchwytu.
3. Włóż nowy przetwornik do zbiornika wytwarzającego mgłą. Upewnij się, że jego kabel nie jest umieszczony na stojaku.
4. Odwróć kolejność powyższych kroków, aby ponownie złożyć dyszę i zbiornik wytwarzający mgłą.

## FILTR POWIETRZA

1. Otwórz szufladę, aby uzyskać dostęp do filtra powietrza z tyłu modułu.
2. Delikatnie wysuń filtr powietrza w górę, aby wyjąć go z jego plastikowego uchwytu. (rys. 19)
3. Delikatnie oplucz go wodą w zlewku i osusz ręcznikiem z materiału.
4. Włóż filtr na miejsce. Upewnij się, że szorstka, czarna strona zwrócona jest na zewnątrz.
5. Włóż palenisko na miejsce.

## ROZWIĄZYWANIE PROBLEMÓW

Produkt został zaprojektowany tak, aby błędy sygnalizowane były za pomocą migania wbudowanych lampek LED. Lampka LED miga określoną ilość razy, w zależności od występującego akurat błędu. Wyjaśnienie błędów znajdziesz w poniższej tabeli.

Objaw	Przyczyna	Działanie naprawcze
Produkt nie będzie działał.	Problem z połączeniem elektrycznym  Produkt nie jest włączony	Upewnij się, że produkt jest podłączony do aktywnego źródła zasilania.  Upewnij się, że uchylny przełącznik główny ustawiony jest na pozycji ON (rys. 10A)
Produkt nie będzie działał. Działa jedynie palenisko LED.	Niski odczyt poziomu wody  Produkt nie znajduje się na poziomej powierzchni	Napełnij zbiornik(i) produktu wodą. Patrz „Napełnianie zbiorników z wodą” powyżej.  Upewnij się, że produkt ustawiony jest poziomo.
Lampki LED migają dwa razy i produkt wydaje dwa sygnały dźwiękowe	Poziom wody w zbiornikach zbliża się do niskiego	Napełnij zbiornik(i) produktu wodą. Patrz „Napełnianie zbiorników z wodą” powyżej.
Produkt nie będzie działał. Lampki LED migają bez przerwy dwa razy co 8 sekund	Niski odczyt poziomu wody	Napełnij zbiornik(i) produktu wodą. Patrz „Napełnianie zbiorników z wodą” powyżej.
Produkt nie będzie działał. Lampki LED migają bez przerwy trzy razy co 8 sekund	Odstęp czasowy pomiędzy poziomem maksymalnym a minimalnym jest za krótki.  Wykluczające się nawzajem odczyty poziomu wody (poziom minimalny i maksymalny wyświetlają się w tym samym czasie)	Upewnij się, że zbiornik wytwarzający mgłą nie przecieka.  Upewnij się, że płytki poruszają się swobodnie w zbiorniku wytwarzającym mgłą.  Upewnij się, że urządzenie jest ustawione poziomo.
Produkt nie będzie działał. Lampki LED migają bez przerwy cztery razy co 8 sekund	Odstęp czasu pomiędzy minimalnym a maksymalnym poziomem napełnienia został przekroczony	Napełnij zbiornik(i) produktu wodą. Patrz „Napełnianie zbiorników z wodą” powyżej.
Produkt nie będzie działał. Lampki LED migają bez przerwy jeden raz co 8 sekund	Wykrycie przepełnienia	Wyłącz produkt i doływ wody. Skontaktuj się z dealerem w celu uzyskania pomocy.
Wytwarza się mało pary bądź para nie wytwarza się wcale	Przetwornik nie działa prawidłowo  Przetwornik jest brudny  Przetwornik nie jest osadzony prawidłowo w zbiorniku wytwarzającym mgłą  Wiatrak jest częściowo lub całkowicie zablokowany  Dysza nie jest prawidłowo osadzona na zbiorniku wytwarzającym mgłą  Dysza jest zablokowana	Sprawdź działanie przetwornika  Dokładnie wyczyść zbiornik wytwarzający mgłą i przetwornik  Wyłącz produkt, zdejmij dyszę ze zbiornika wytwarzającego mgłą i upewnij się, że przetwornik jest poprawnie umieszczony w zbiorniku wytwarzającym mgłą  Wyjmij filtr powietrza i wyczyść go. Upewnij się, że został prawidłowo włożony ponownie do urządzenia.  Upewnij się, że dysza umieszczona jest prawidłowo na zbiorniku wytwarzającym parę  Dokładnie wyczyść misę olejową, przetwornik oraz dyszę.

Efekt płomienia wytwarza za dużo pary.	Ustawienie efektu płomienia jest za wysokie	Przykręć efekt płomienia. Daj urządzeniu czas na przestawienie się
Odbiornik Bluetooth przestał działać	Utracone połączenie	Sprawdź połączenie z odbiornikiem (Rys. 7)
Pilot przestał działać	Problem z zasięgiem Bluetooth  Połączenie odbiornika Bluetooth jest luźne  Baterie w pilocie wyczerpały się i potrzebna jest wymiana	Sprawdź położenie odbiornika Bluetooth. Upewnij się, że nie jest on obudowany metalem lub betonem.  Sprawdź połączenie z odbiornikiem (Rys. 7)  Wymień baterie na nowe tego samego typu.

## INFORMACJE DODATKOWE

### SERWIS POSPRZEDAŻOWY

Na ten produkt obowiązuje gwarancja przez dwa lata od jego zakupu. W tym okresie zobowiązujemy się do bezpłatnej naprawy lub wymiany produktu (wyłączając dyski przetwornika i z zastrzeżeniem dostępności) pod warunkiem, że produkt został zainstalowany i był używany zgodnie z niniejszą instrukcją. Prawa użytkownika wynikające z niniejszej gwarancji przysługują mu obok jego praw ustawowych, na które z kolei prawa wynikające z gwarancji nie mają wpływu.

Aby uzyskać wstępną pomoc i wsparcie, użytkownik powinien skontaktować się ze sprzedawcą, od którego zakupił produkt. Kontaktując się ze sprzedawcą, należy podać nr referencyjny modelu i nr seryjny produktu. Numery te dostępne są na etykiecie z oceną wydajności energetycznej produktu (patrz rys. 10A).

Dalsze informacje można znaleźć w witrynie [www.dimplexfires.com](http://www.dimplexfires.com)

### RECYKLING



Po zakończeniu okresu użyteczności produktu nie należy wyrzucać go z odpadami domowymi. Zachęcamy do recyklingu w miejscach, gdzie dostępna jest odpowiednia infrastruktura. Skontaktuj się z władzami lokalnymi lub sprzedawcą, aby uzyskać porady dotyczące recyklingu w Twojej okolicy.

## PATENT / ZGŁOSZENIE PATENTOWE

Produkty z kolekcji Optimyst chronione są przez jeden lub więcej z poniższych patentów lub zgłoszeń patentowych:

Wielka Brytania GB2460259B, GB2475794B, GB2418014, EP2029941, GB2436212, GB2402206B

Stany Zjednoczone US8413358, US8136276, US7967690, US8574086

Rosja RU2434181

Europa EP2029941, EP2315976, EP1787063 (A1), EP2388527, EP2029941,

Chiny CN101883953A, CN102105746A, CN101057105 (A), CN101438104

Australia AU2009248743A1, AU2007224634

Kanada CA2725214, CA2579444, CA2645939

RPA ZA2008/08702

Meksyk MX2008011712

Korea Południowa KR101364191

Japonia JP5281417, JP5496291

Brazylia BRP10708894

Indie 4122/KOLNP/2008

Nowa Zelandia NZ571900

Juneau

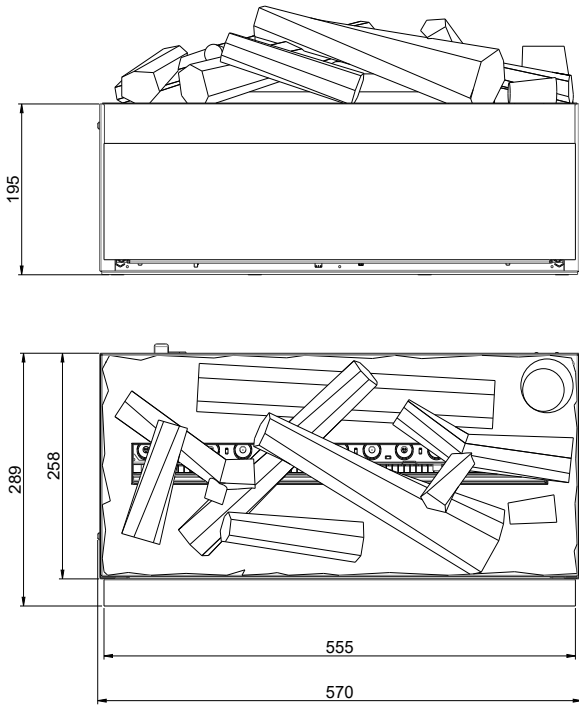

Juneau XL/CASSETTE L Pebbles

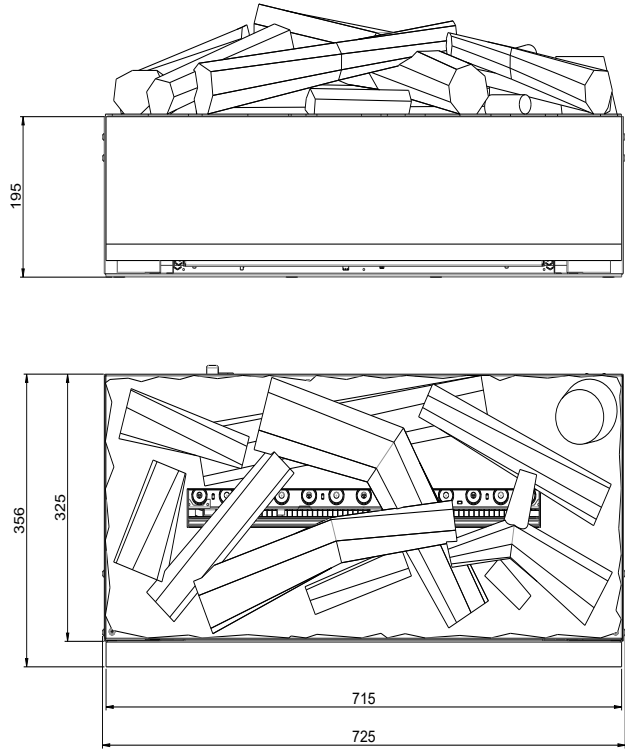

Fig.1

Fig.2

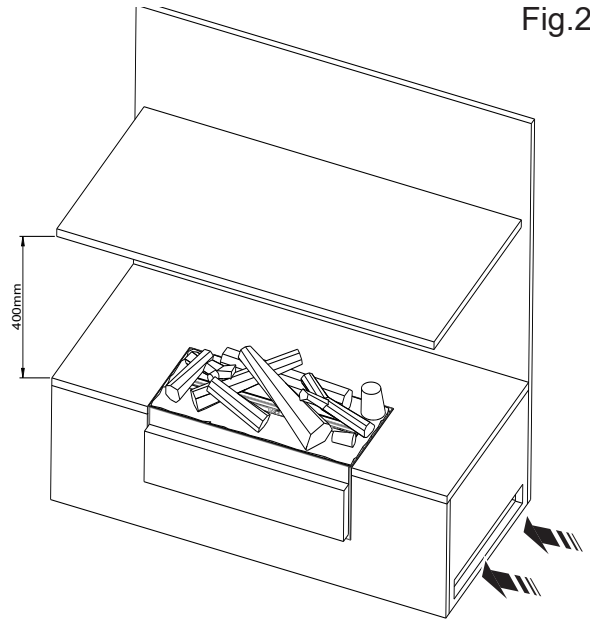
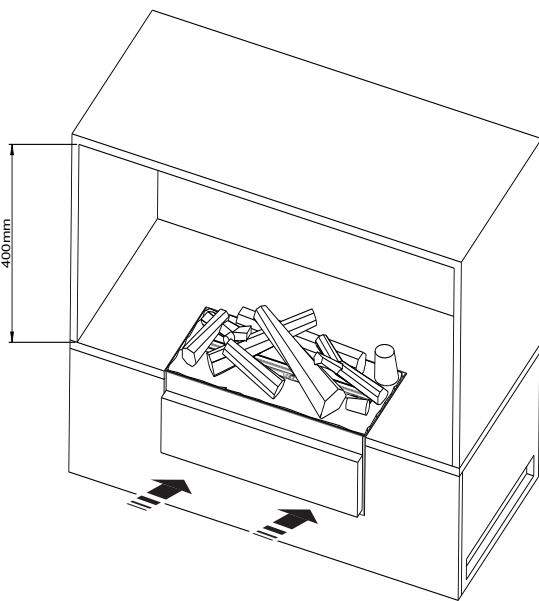
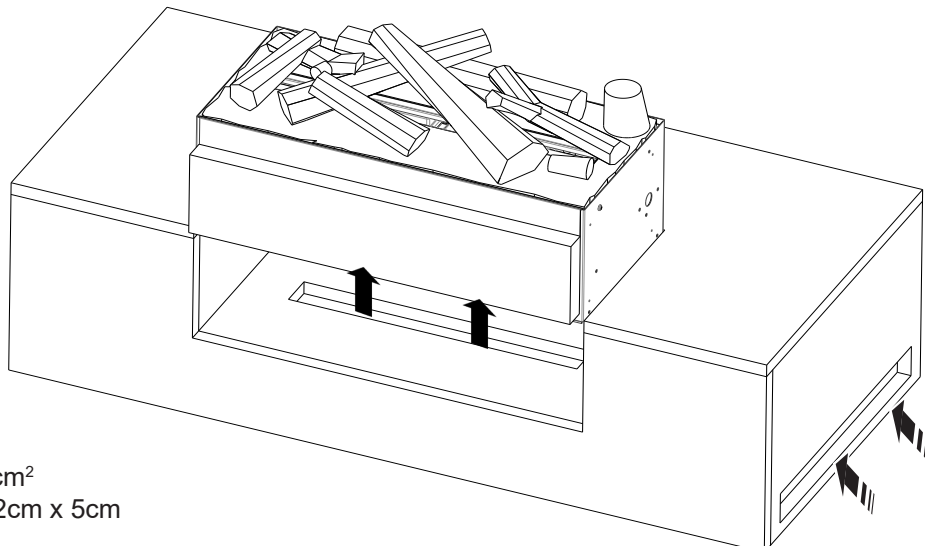

Fig.3



≈ >210cm<sup>2</sup>  
Eg. 42cm x 5cm

Fig. 4

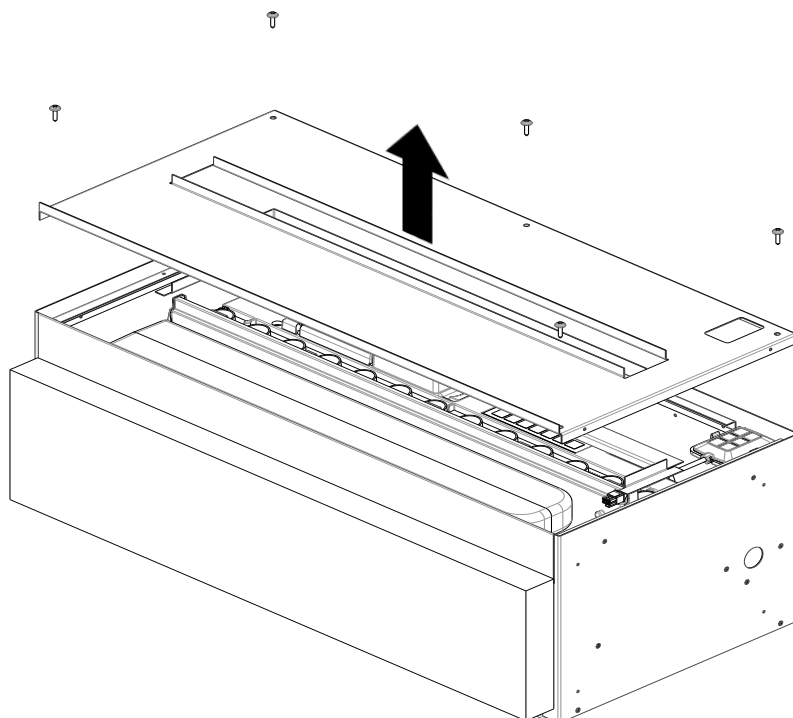

Fig. 5

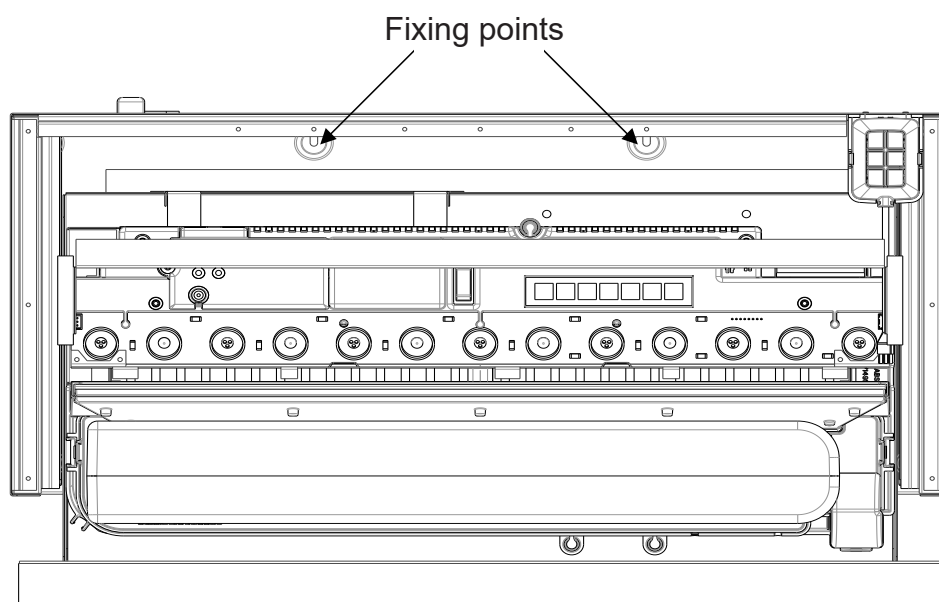

Fig. 6

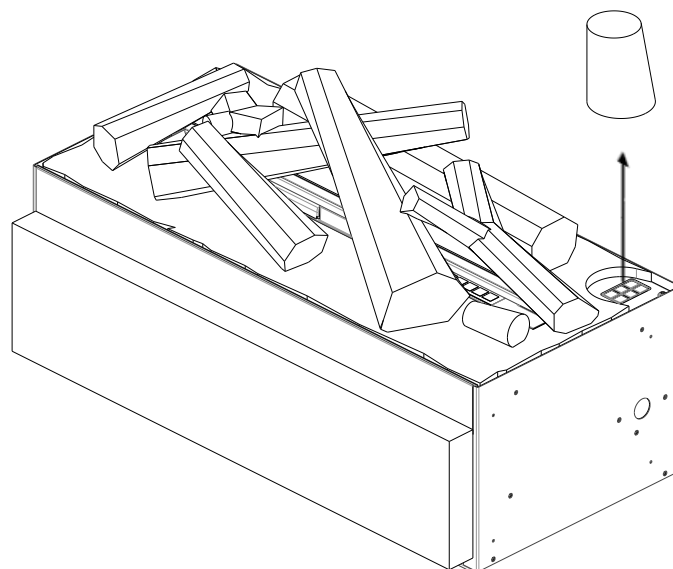

Fig. 7

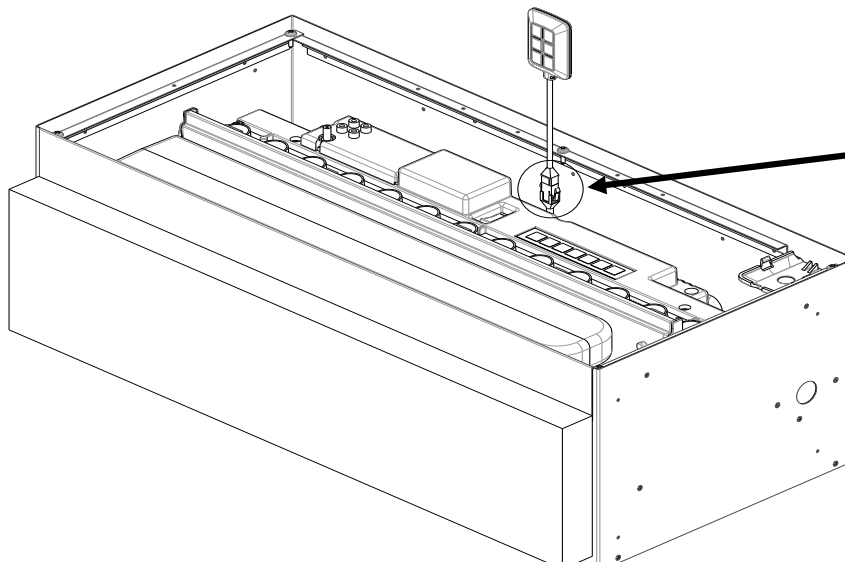

Fig. 8

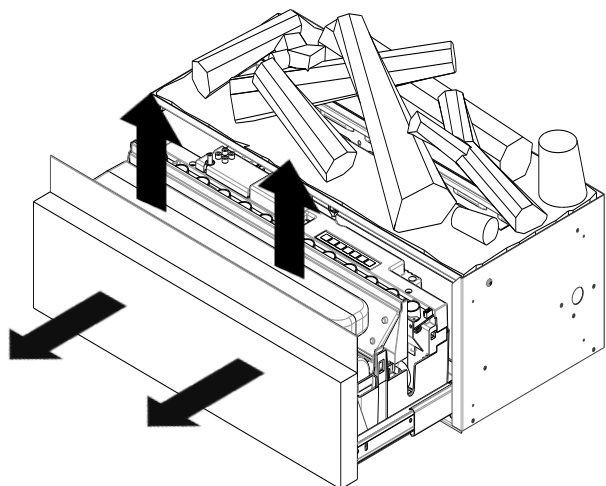

Fig. 9

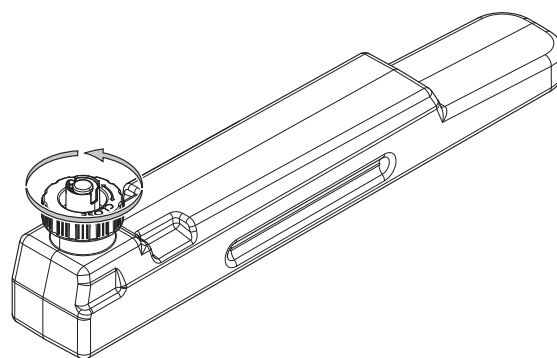
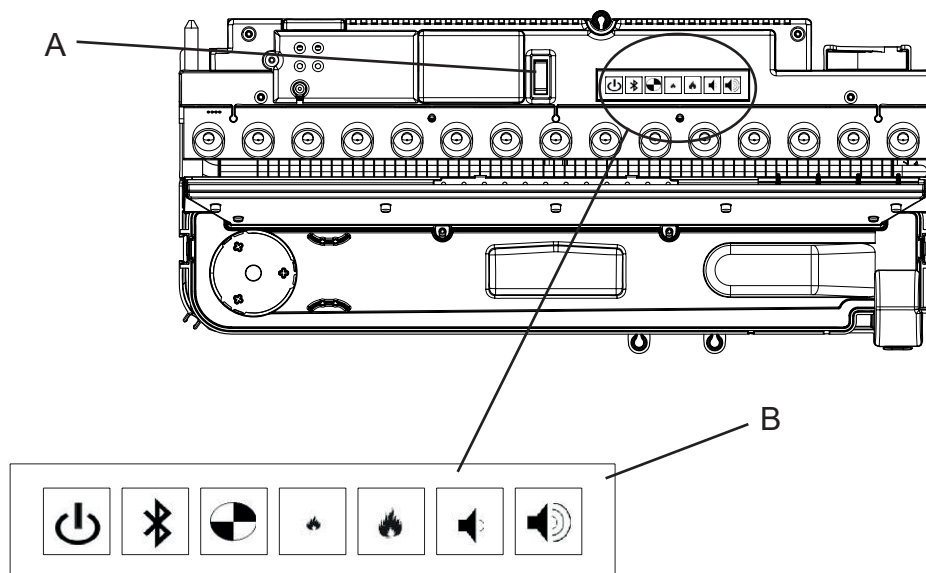

Fig. 10



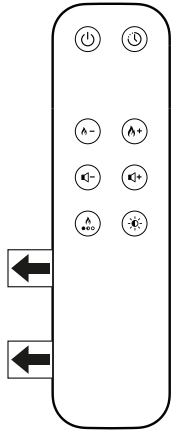

Fig. 11

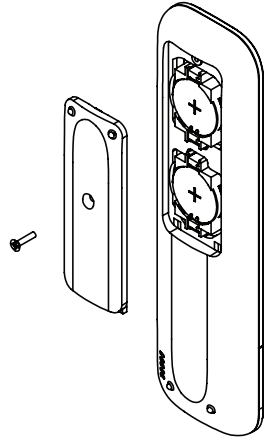

Fig. 12

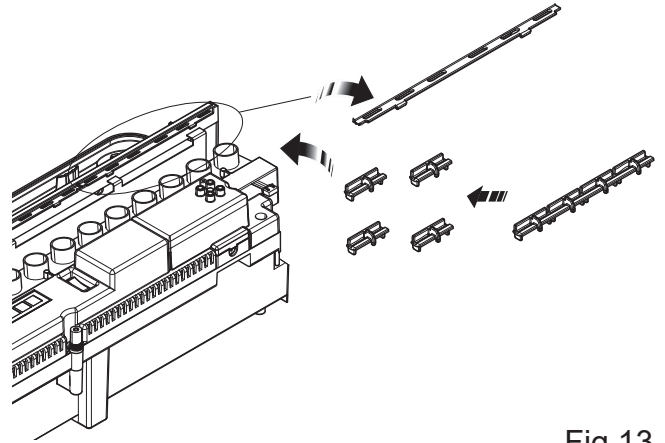

Fig 13

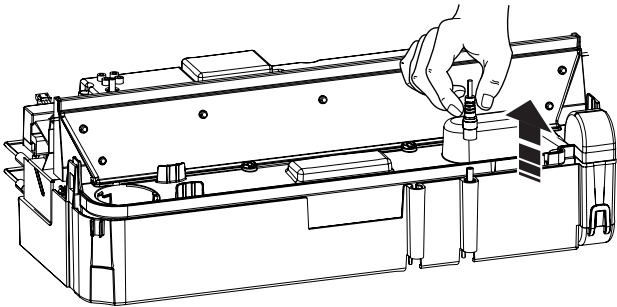

Fig 14

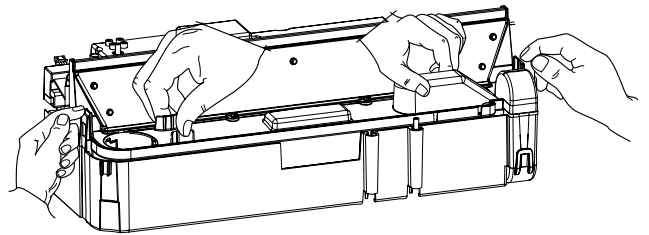

Fig 15

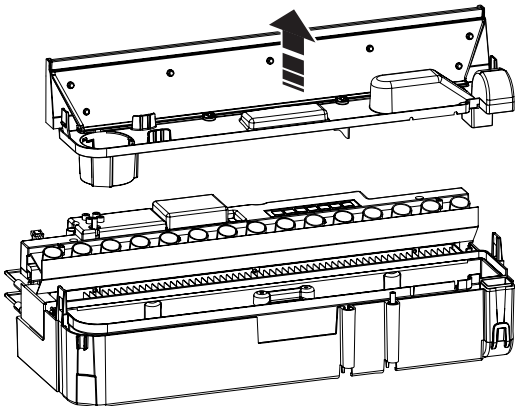

Fig 16

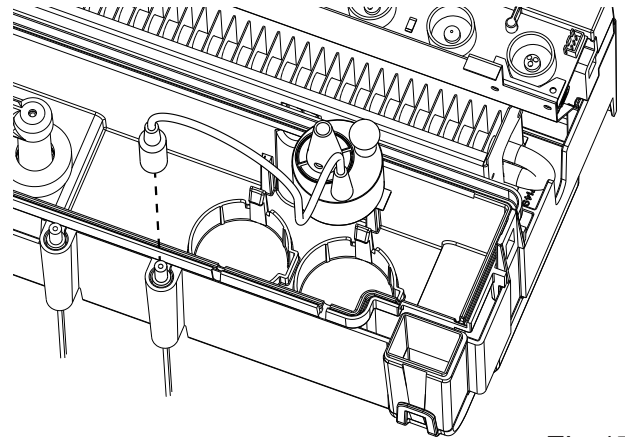

Fig 17

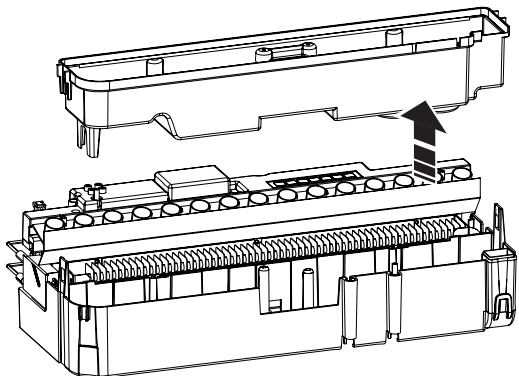

Fig 18

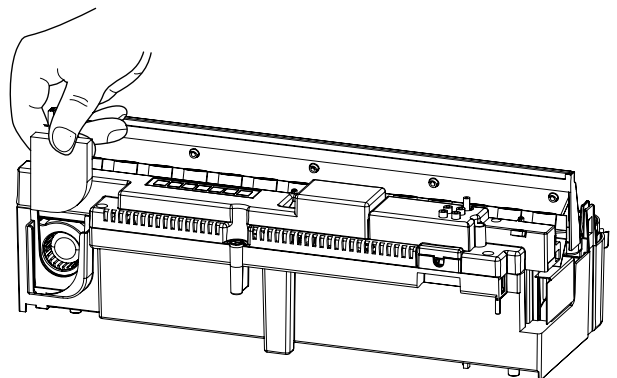

Fig 19